

# Sprint Atlantic B

*Vertical Windlass*

*Owners Installation, Operation & Servicing Manual*

*Senkrechte Ankerwinde*

(D)

*Installations-, Betriebs- und Wartungshandbuch*

*Guindeau Vertical*

(F)

*Manuel d'installation, de fonctionnement et d'entretien*

*Torno Vertical*

(E)

*Manual de Instalación, Operación y Servicio*

*Verricello salpa ancora verticale*

(I)

*Guida all'installazione, all'uso e alla manutenzione*

*Vertikal Vinsch*

(S)

*Bruksanvisning för installation, drift och service*

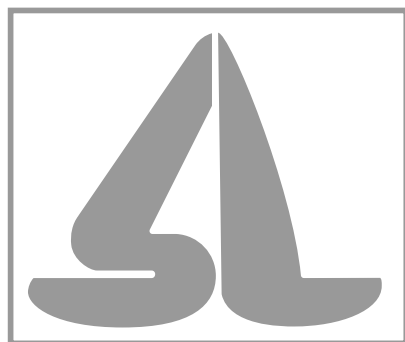

**SIMPSON  
LAWRENCE**

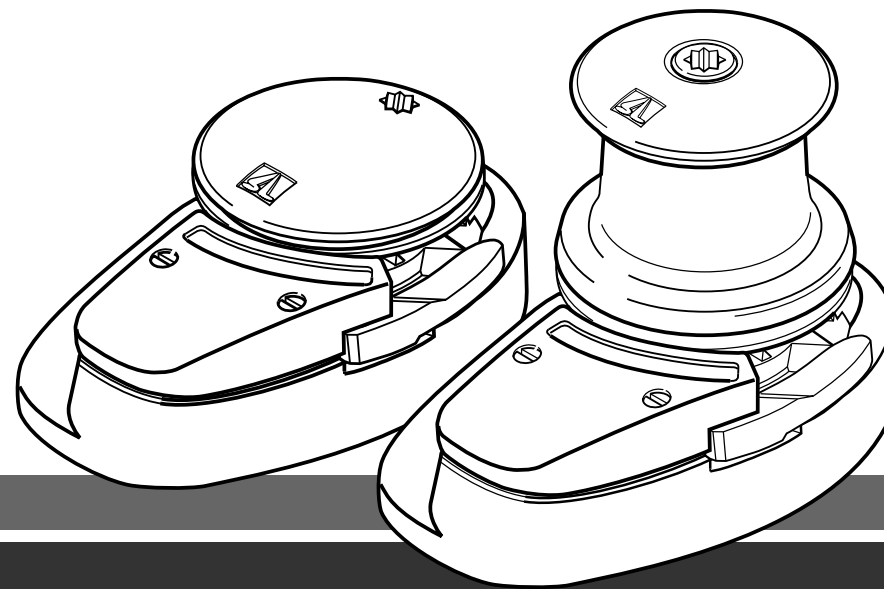

*Growing with Lewmar*

# Sprint Atlantic B

Vertical Windlass

## Contents

Installation  
Installation  
Installation  
Instalación  
Installazione  
Installation

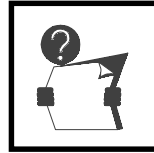

Preparation  
Vorbereitungen  
Préparation  
Preparación  
Preparazione  
Förberedelser

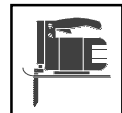

Fitting  
Montage  
Mise en place  
Acoplamiento  
Montaggio  
Montering

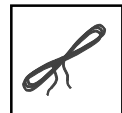

Wiring  
Elektrische Leitungen  
Cablage  
Cableado  
Cablaggio  
Ledningar

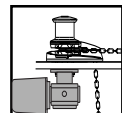

Loading  
Ladung  
Chargement  
Carga  
Carico  
Belastning

Operation  
Betrieb  
Fonctionnement  
Operación  
Funzionamento  
Funcionamento  
Drift

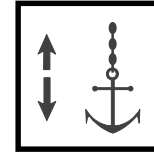

Safety and use  
Sicherheit und Anwendung  
Sécurité et utilisation  
Seguridad y uso  
Sicurezza ed uso  
Säkerhet och användning

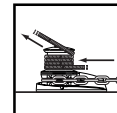

Warping  
Einholung  
Enrouleur  
Bobinado  
Svergolamento  
Varpning

Servicing  
Wartung  
Entretien  
Servicio  
Manutenzione  
Underhåll

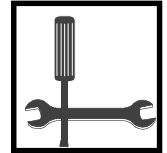

Schedule  
Zeitplan  
Entretien  
Fechas  
Schedulazione  
Förteckning

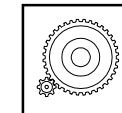

Parts  
Bauteile  
Pièces  
Piezas  
Parti  
Delar



Appendix  
Anhang  
Annexe  
Appendice  
Appendice  
Appendix



**IMPORTANT:** Read these notes before continuing.

**WICHTIG:** Vor dem Weiterarbeiten bitte folgende Hinweise lesen.

**IMPORTANT:** Veuillez lire ces instructions avant de poursuivre.

**IMPORTANTE:** Lea estas notas antes de continuar.

**IMPORTANTE:** prima di continuare, leggere la nota seguente.

**VIKTIGT:** Läs dessa anvisningar innan ni fortsätter.

Note windlass serial number and voltage here.

Tragen Sie die Windenseriennummer und Spannung hier ein.

Notez le numéro de série du guindeau et le tension ici.

Anote aquí el número de serie y la tensión.

Notare: targhetta con il numero di serie e la tensione.

Notera vinschens seriennummer och spänning här.

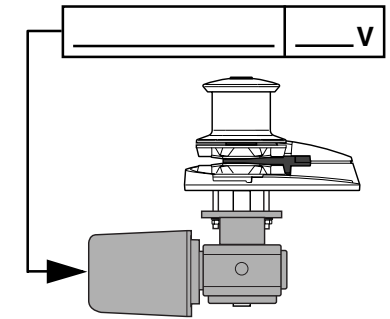

Warning!	Warnung!	Recommandations!	¡Advertencia!	Avvertimenti!	Varningar!
<ul style="list-style-type: none"> <li>● Keep limbs, fingers, clothing and hair clear of windlass and anchor rope/chain during operation.</li> <li>● Ensure there are no swimmers or divers nearby when dropping anchor.</li> <li>● Windlass must not be used as the sole means of securing the anchor to the bow fitting. Anchors should be <b>independently secured</b> to prevent accidental release.</li> <li>● Classification Societies require that a vessel lying at anchor must have its anchor rope/chain secured to a suitable <b>independent strong point</b>.</li> <li>● Any <b>independent strong point</b> must be strong enough to hold anchor and anchor rope/chain under storm conditions.</li> </ul>	<ul style="list-style-type: none"> <li>● Halten Sie Gliedmaßen, Finger, Kleidung und Haare von Winde und Ankerseil/Kette während des Betriebs entfernt.</li> <li>● Gehen Sie sicher, daß sich keine Schwimmer oder Taucher in der Nähe aufhalten, wenn Sie den Anker auswerfen.</li> <li>● Winde darf nicht als ausschließliche Befestigung des Ankers an der Bugeinpassung verwendet werden. Anker müssen <b>unabhängig befestigt</b> werden, um versehentliches Loslösen zu verhindern.</li> <li>● Behörden erfordern, daß Ankerseil/Kette eines vor Anker liegenden Seefahrzeugs an einem <b>unabhängigen Stützpunkt</b> befestigt ist.</li> <li>● Jeglicher <b>unabhängige Stützpunkt</b> muß ausreichend stark sein, um Anker und Ankerseil/Kette bei Sturmbedingungen zu halten.</li> </ul>	<ul style="list-style-type: none"> <li>● Gardez les membres, doigts, vêtements ou cheveux à distance durant le fonctionnement du guindeau et de la corde/chaîne d'ancre.</li> <li>● Assurez-vous qu'il n'y a pas de nageurs ou de plongeurs à proximité lorsque vous jetez l'ancre.</li> <li>● Le guindeau ne doit pas être utilisé comme seul moyen de fixation de l'ancre à l'avant du bateau. Les ancres doivent avoir un <b>point de fixation indépendant</b> pour prévenir tout déclenchement accidentel.</li> <li>● Les agences de normalisation exigent qu'un vaisseau ancré ait la chaîne/corde de son ancre fixée à un <b>point d'attache indépendant solide</b>.</li> <li>● Tout <b>point d'attache indépendant solide</b> doit être suffisamment solide pour retenir l'ancre et la corde/chaîne d'ancre par gros temps.</li> </ul>	<ul style="list-style-type: none"> <li>● Mantenga sus miembros, dedos, prendas y cabello alejados del torno y la cuerda/cadena de anclaje durante el funcionamiento del aparato.</li> <li>● Asegúrese de que no hay nadadores ni buceadores en las inmediaciones al tirar anclas.</li> <li>● El torno no debe utilizarse como único medio de asegurar el ancla al acoplamiento de proa. Las anclas deberían <b>asegurarse independientemente</b> para evitar que se suelten por accidente.</li> <li>● Las Sociedades de Clasificación exigen que una nave anclada ha de tener su cuerda/cadena de anclaje asegurada a un <b>punto independiente y fuerte</b> adecuado.</li> <li>● Un <b>punto independiente y fuerte</b> debe ser lo suficientemente fuerte como para sostener la cuerda/cadena de anclaje en condiciones de tormenta.</li> </ul>	<ul style="list-style-type: none"> <li>● Tenere gli arti, le dita, i capi di abbigliamento e i capelli lontani sia dal verricello sia dalla cima e dalla catena dell'ancora mentre il dispositivo è in moto.</li> <li>● Accertarsi che non vi siano bagnanti o sommozzatori nelle vicinanze prima di gettare l'ancora.</li> <li>● Il verricello non va usato quale unico mezzo per fissare l'ancora al supporto di prua. Le ancore vanno <b>fissate indipendentemente</b> per evitare il loro rilascio accidentale.</li> <li>● Le normative della capitaneria di porto stabiliscono che, quando il battello è ancorato, la cima e la catena dell'ancora devono essere fissate ad <b>uno strozzatoio indipendente e resistente</b>.</li> <li>● Qualsiasi strozzatoio indipendente deve essere sufficientemente robusto da trattenere l'ancora o la cima e la catena in condizioni di burrasca.</li> </ul>	<ul style="list-style-type: none"> <li>● Håll undan kroppsdelar, fingrar, kläder och hår från vinsch och ankarrep/kedja under drift.</li> <li>● Kontrollera att det inte finns badare och dykare i närheten när ankaret släpps ner.</li> <li>● Använd ej vinschen som enda hållpunkt för fastsättning av ankaret till boget (stävvet). Ankaret skall vara <b>väl förankrat separat</b> för att förhindra oavsiktligt nerläpp.</li> <li>● Regler kräver att båt som ligger för ankar måste ha ankarrep/kedja fastgjord till <b>lämplig oberoende säker punkt</b>.</li> <li>● Noga kontrollera att denna <b>separata hållpunkt</b> är tillräckligt kraftigt att hålla ankaret och ankarrep/kedja vid stormförhållanden.</li> </ul>





## ● Preparation

## ● Vorbereitungen

## ● Préparation

## ● Preparación

## ● Preparazione

## ● Förberedelser

Warning!	Warnung!	Recommandations!	¡Advertencia!	Avvertimenti!	Varningar!
<ul style="list-style-type: none"> <li>Neither the windlass nor its deck mounting are designed to withstand anchoring loads generated under storm conditions.</li> <li>Do not use windlass for any purpose other than deployment and recovery of anchor.</li> <li>Do not wrap chain around a capstan barrel or drum where fitted.</li> <li>A circuit breaker/isolator should always be used with this windlass to protect the motor and cables from overheating and damage.</li> <li>Always switch off this windlass at the circuit breaker/isolator when not in use.</li> <li>Regularly check clutch nut for tightness. During normal use it is possible for it to work loose. Always remove the handle after tightening clutch nut.</li> <li>For combined anchor rope/chain installations; <ul style="list-style-type: none"> <li>(i) Use three strand rope only, multi-plait rope should not be used;</li> <li>(ii) Join rope to chain with a tight, tapered back splice, which will flow freely through the windlass.</li> </ul> </li> </ul> <p><b>If you do not know how to splice rope to chain correctly, then seek professional help.</b></p>	<ul style="list-style-type: none"> <li>Weder die Winde noch deren Deck-Anbringung sind für Ankerladungen bei starken Sturmbedingungen ausgerüstet.</li> <li>Die Winde darf Ausschließlich für das Auswerfen und Einholen des Ankers verwendet werden.</li> <li>Wickeln Sie die Kette nicht um die Spilltrommel falls angebracht.</li> <li>Um Motor und Kabel vor Überhitzen und Beschädigung zu schützen, sollte für diese Winde immer ein Stromunterbrecher/Isolator verwendet werden.</li> <li>Wenn nicht in Gebrauch, Winde immer am Stromunterbrecher/Isolator abschalten.</li> <li>Überprüfen Sie regelmäßig, ob die Kupplungsschraube fest angezogen ist. Durch normalen Betrieb ist es möglich, daß sie sich löst. Entfernen Sie immer den Griff, nachdem Sie die Kupplungsschraube angezogen haben.</li> <li>Für kombinierte Installation von Ankerseil/Kette; <ul style="list-style-type: none"> <li>(i) verwenden Sie nur aus drei Litzen gedrehtes Seil (nicht mehrfach geflochten);</li> <li>(ii) Befestigen Sie das Seil mit einem guten, festen spanischen Takling an der Kette, der sich frei durch die Ankerwinde bewegt.</li> </ul> </li> </ul> <p><b>Suchen Sie professionelle Hilfe, wenn Sie Seil nicht fachgerecht an die Kette spleißen können.</b></p>	<ul style="list-style-type: none"> <li>Ni le guindeau ni son socle ne sont conçus pour supporter des charges d'ancrage générées par gros temps.</li> <li>Ne pas utiliser le guindeau autrement que pour jeter et lever l'ancre.</li> <li>Ne pas enrouler la chaîne autour du tambour d'un cabestan lorsqu'il y en a un.</li> <li>Un coupe-circuit/isolateur devra être utilisé avec ce guindeau pour éviter que le moteur et les fils ne surchauffent et soient endommagés.</li> <li>Laissez toujours ce guindeau en position éteinte au point du coupe-circuit/isolateur lorsqu'il n'est pas en fonctionnement.</li> <li>Vérifiez régulièrement que l'écrou d'embrayage est suffisamment serré. Il est possible qu'il se desserre à l'usage. Retirer toujours le manche après avoir resserré l'écrou.</li> <li>Pour les installations de corde/chaîne d'ancre combinées; <ul style="list-style-type: none"> <li>(i) Utilisez uniquement une corde à trois brins, et non pas une corde multi-brins;</li> <li>(ii) Attachez la corde à la chaîne en effectuant une épissure arrière bien serrée qui puisse passer librement à travers le guindeau.</li> </ul> </li> </ul> <p><b>Si vous ne savez pas comment épisser la corde à la chaîne, demandez l'aide d'un professionnel.</b></p>	<ul style="list-style-type: none"> <li>Ni el torno ni el acoplamiento de cubierta están diseñados para soportar las cargas generadas por condiciones de tormenta.</li> <li>No utilice el torno para ningún otro propósito que no sea el lanzamiento o recogida del ancla.</li> <li>No enrolle la cadena alrededor de un barril de cabrestante o tambor allí donde estén instalados.</li> <li>Siempre debería utilizarse un interruptor diferencial/aislador con este torno para proteger al motor y a los cables contra el recalentamiento y posibles daños.</li> <li>Desconecte siempre este torno con su interruptor diferencial/aislador cuando no lo vaya a utilizar.</li> <li>Compruebe periódicamente la tensión del embrague. Durante un uso normal es posible que se suelte. Quite siempre la manivela después de apretar la tuerca del embrague.</li> <li>Instalaciones con combinación cadena/cuerda; <ul style="list-style-type: none"> <li>(i) Use únicamente cuerdas de tres tiras. No deberían usarse cuerdas multifilamentos;</li> <li>(ii) Juntar la cuerda con la cadena formando un ayuste inverso muy cerrado de manera que corra libremente por el cabrestante.</li> </ul> </li> </ul> <p><b>Si no sabe cómo realizar una junta de cuerda a cadena correctamente, solicite asistencia técnica.</b></p>	<ul style="list-style-type: none"> <li>Né il verricello salpa ancora né il suo supporto sono progettati per sostenere il carico dell'ancora generatosi in condizioni di burrasca.</li> <li>Non usare il verricello se non per gettare e sollevare l'ancora.</li> <li>Non avvolgere la catena attorno all'aspa o al girante dell'argano, se montati.</li> <li>Un interruttore automatico o un sezionatore vanno sempre usati con questo verricello per evitare che il motore e i cavi si surriscaldino o vengano danneggiati.</li> <li>Quando non viene usato, spegnere sempre il verricello per mezzo dell'interruttore automatico o del sezionatore.</li> <li>Verificare regolarmente che il dado della frizione sia ben serrato, poiché è possibile che si allenti nel corso del funzionamento normale. Rimuovere sempre la manovella dopo averlo serrato.</li> <li>Per l'installazione mista della catena e della cima dell'ancora; <ul style="list-style-type: none"> <li>(i) Usare esclusivamente una cima a tre trefoli; non usare cime multiintrecciate;</li> <li>(ii) Unire la fune alla catena con una buona impiombatura 'all'indietro' stretta, che scorra liberamente nell'argano.</li> </ul> </li> </ul> <p><b>Qualora non si sappia come impiombare la cima alla catena, rivolgersi ad un esperto.</b></p>	<ul style="list-style-type: none"> <li>Varken vinsch eller ankatspelets montering till däckat är avsedd att tåla belastning av ankaret under stormförhållanden.</li> <li>Använd endast ankatspelet till sänkning och upptagning av ankaret.</li> <li>Linda ej kedjan runt ankarspelstrumman innan montering.</li> <li>Använd alltid en strömkrets brytare/isolator till denna vinsch för att skydda motor och kablar från överhettning och skador.</li> <li>Slå av ankatspelet vid strömkrets brytaren när den ej används.</li> <li>Kontrollera regelbundet att kopplingsmuttern är hårt åtdragen. Under normal användning är det möjligt för den att fungera även lös. Ta alltid av handtag efter åtdragning av mutter.</li> <li>För montering av kombinerad ankarrep/kedja; <ul style="list-style-type: none"> <li>(i) Använd endast tre treslagen rep, ej flerflätat;</li> <li>(ii) Foga repet till kättingen genom en stark splitsförband som passerar fritt genom ankatspelet.</li> </ul> </li> </ul> <p><b>Sök professionellt råd om ni är tveksam till hur man splitsar repet korrekt.</b></p>

## Installation

## Installation

## Installation

## Instalación

## Installazione

## Installation

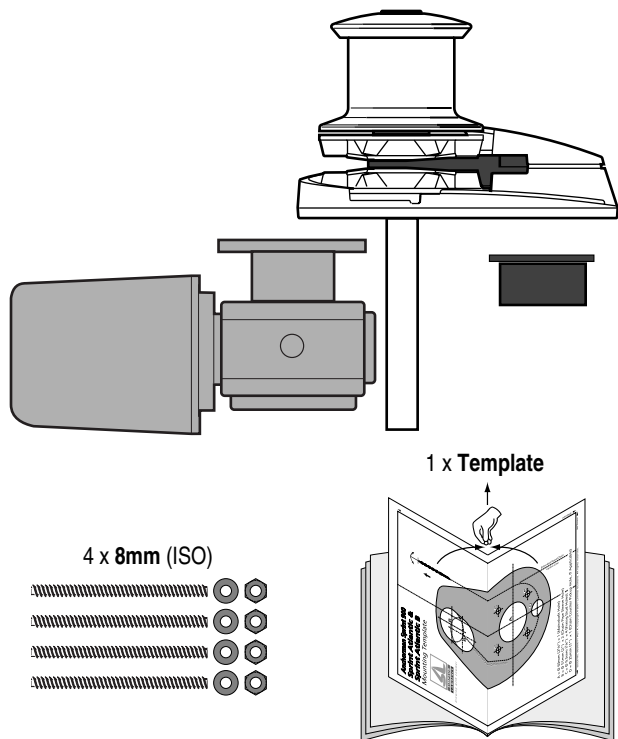

**Packing list****Bestandteile****Liste du contenu****Embalaje****Distinta di imballaggio****Material lista (inhållsförteckning)**

- For switch gear options, see diagram on page 11 and 12.

- Für Schaltvorrichtungangaben siehe Diagramm auf sieten 11 und 12.

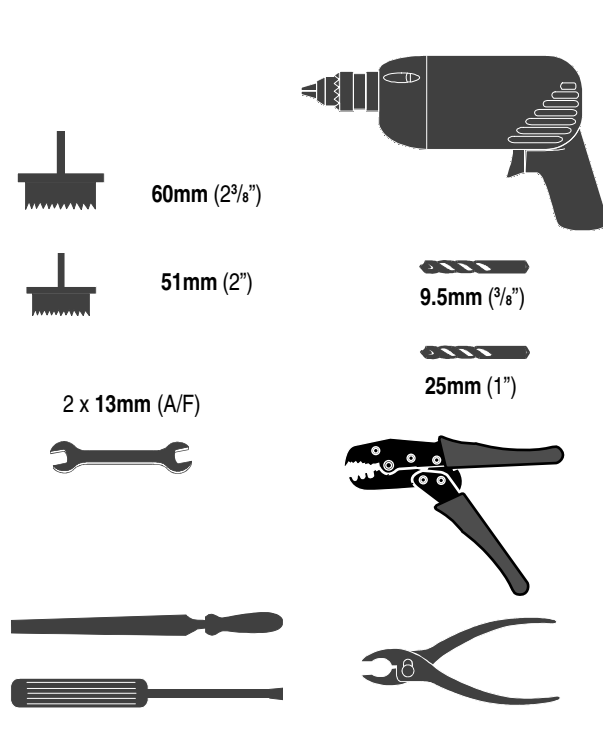
**Tools****Werkzeuge****Outils****Herramientas****Attrezzi****Verktyg**

- Pour les options d'interrupteur de vitesse, voir schéma page 11 et 12.

- Dispositivos eléctricos, consúltese el diagrama de la página 11 y 12.

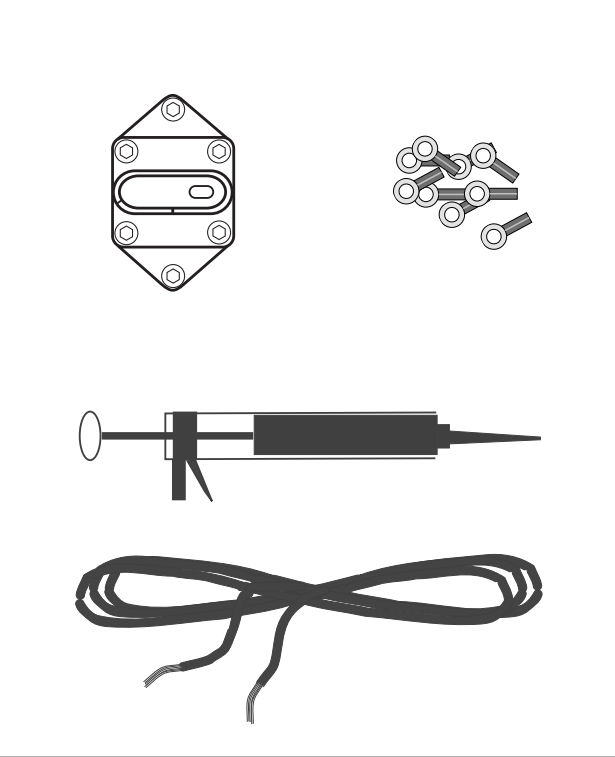
**Additional parts****Zubehör****Pièces supplémentaires****Piezas adicionales****Parti supplementari****Extra delar**

- Per l'apparecchiatura elettrica di comando opzionale, vedere il diagramma a pagina 11 + 12.

- För val av strömbrytaranordning se diagram på sidan 11 och 12.



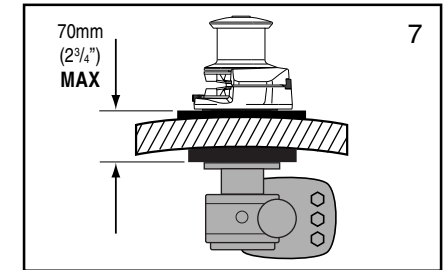
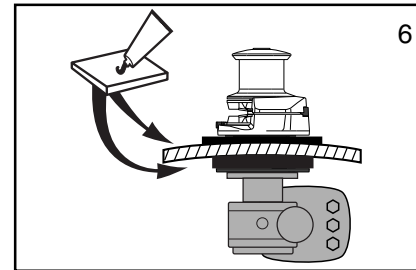
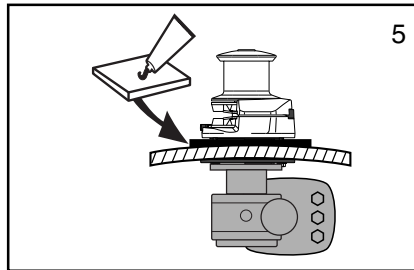
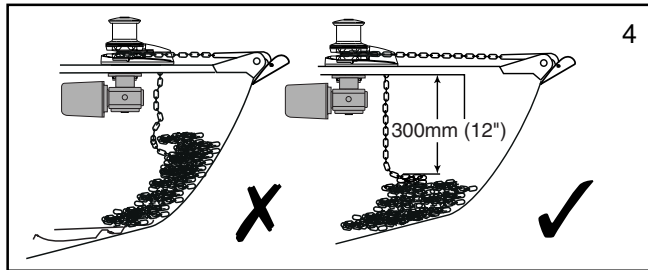
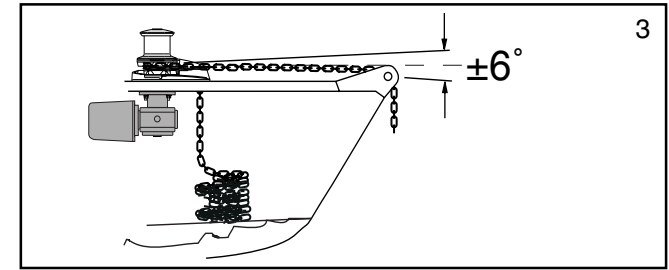
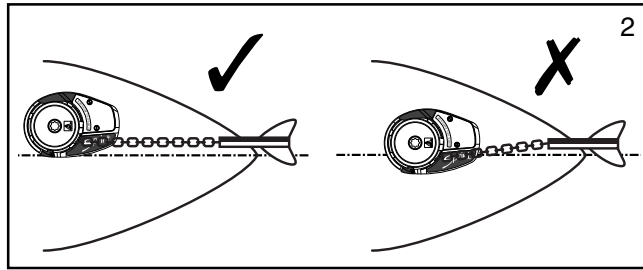
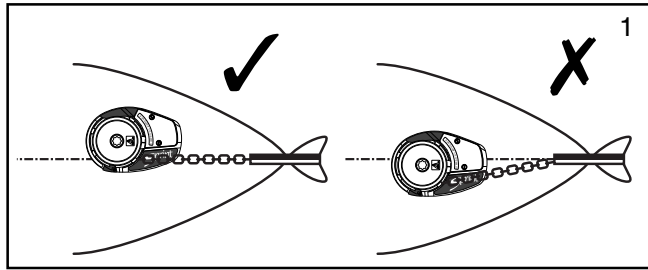

#### Plan location carefully

1. Ensure the anchor rope/chain will feed correctly.
2. Ensure rope/chain, and bow roller centre lines match.
3. Anchor rope/chain centre line should not be more than 6° above or below gypsy centre line.
4. Ensure at least 300mm (12") between underside of deck and stored anchor rope/chain.
5. Uneven decks require mounting pad.
6. Reinforce lightweight decks.
7. Max. 70mm (2<sup>3</sup>/<sub>4</sub>").

**NOTE:** When planning installation of your windlass, allow for the following: 360 degree rotation of operating handle (see P.15 & 16).

**DO NOT use a permanent adhesive/ sealant to install the windlass.**

#### Planen Sie die Positionierung sorgfältig

1. Stellen Sie sicher, daß Ankerseil/Kette korrekt geführt wird.
2. Stellen Sie sicher, daß Ankerseil/Kette und Bugroller mittig sind.
3. Mittellinie von Ankerseil/Kette sollte nicht höher als 6° über oder unter Mittellinie des Verholkopfes sein.
4. Der Abstand zwischen Deckunterseite und eingeholter Ankerseil/Kette muß mindestens 300mm (12") betragen.
5. Unebene Decks erfordern ein Montagekissen.
6. Verstärken Sie Leichtgewichtdecks.
7. Max. 70mm (2<sup>3</sup>/<sub>4</sub>").

**Hinweis:** Achten Sie beim Einbau der Ankerwinde darauf, dass genügend Platz zum: Drehen des Griffes um 360 Grad (siehe S. 15 & 16).

**VERWENDEN SIE KEINEN Permanentkleber/-dichtungsstoff zum Installieren der Ankerwinde.**

#### Prévoyez l'emplacement avec attention

1. Assurez-vous que la corde/chaîne d'ancre s'introduit correctement.
2. Assurez-vous que la corde/chaîne d'ancre et les lignes centrales de l'enrouleur de proue correspondent.
3. La ligne centrale de la corde/chaîne d'ancre ne devra pas être à plus ou moins de 6° de la ligne centrale de la poupée.
4. Prévoyez au moins 300mm (12") entre le dessous du pont et l'espace de stockage de la corde/chaîne d'ancre.
5. Les ponts à surface inégale nécessitent une plaque de montage.
6. Renforcez les ponts légers.
7. Max. 70mm (2<sup>3</sup>/<sub>4</sub>").

**NOTE:** lorsque vous organisez l'installation du guindeau, prévoyez: la rotation de 360 degrés de la manette. (Voir p.15 & 16)

**NE PAS UTILISER d'adhésif/d'enduit d'étanchéité permanent pour installer le guindeau.**

#### Prepare el emplazamiento cuidadosamente

1. Asegúrese de que la cuerda/cadena de anclaje se suelta correctamente.
2. Asegúrese de que la cuerda/cadena y las líneas centrales de rodaje proa están alineadas.
3. La línea central de la cuerda/cadena de anclaje no debería desviarse 6° por arriba o por debajo de la línea central de pasó.
4. Asegure al menos 300mm (12") entre la barriga de cubierta y la cuerda/cadena almacenadas.
5. Las cubiertas desniveladas necesitarán una almohadilla de compensación.
6. Refuerce las cubiertas ligeras.
7. Max. 70mm (2<sup>3</sup>/<sub>4</sub>").

**NOTA:** Al planear la instalación del cabrestante, tenga en cuenta lo siguiente: la rotación de 360 grados necesaria para operar la manivela (ver pp.15 y 16)

**NO USAR un adhesivo o sellador permanente para instalar el cabrestante.**

#### Studiare attentamente ove posizionare del verricello

1. Verificare che la cima e la catena dell'ancora avanzino in modo corretto.
2. Verificare che le linee centrali della cima e della catena e del cilindro di prua siano allineate.
3. Verificare che la linea centrale della cima e della catena non sia più alta o più bassa di oltre 6° della linea centrale del tamburo per alaggio.
4. Verificare di aver lasciato almeno 300mm (12") di spazio tra la parte sottostante il ponte e il posto ove sono stivate catena e cima.
5. Se il ponte è irregolare, usare cuscinetti di montaggio.
6. I ponti non spessi vanno rinforzati.
7. Max. 70mm (2<sup>3</sup>/<sub>4</sub>").

**IMPORTANTE:** Nella progettazione dell'installazione dell'argano, tenete presente i seguenti punti: la manovella deve avere una rotazione di 360 gradi (vedere p. 15 & 16).

**Non utilizzare un adesivo/mastice permanente per installare l'argano.**

#### Noga planera vinschens placering

1. Kontrollera att ankarrepet/ kedjan fungerar korrekt.
  2. Kontrollera att ankarrepet/ kedjan och däckets mittlinje är parallella.
  3. Mittlinjen på ankarrepet/ kedjan skall ej vara mer än 6° över eller under mitten på vinschtrumman (gypsyn).
  4. Kontrollera att utrymmet mellan däckets undersida och förvaringen av ankarrepet/ kedjan är minst 300mm (12").
  5. Ojämna däck måste jämnas med underlag.
  6. Lättvikts-däck måste förstärkas.
  7. Max. 70mm (2<sup>3</sup>/<sub>4</sub>").
- OBS:** Vid planerandet av installation av vindseglet ta hänsyn till följande: Kopplingsspaken roterar 360 grader (se sid 15 och 16)

**Använd aldrig lim typ aralit för att montera ankarspelet.**



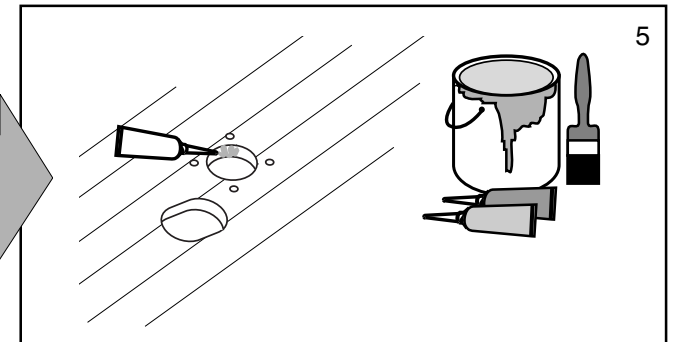
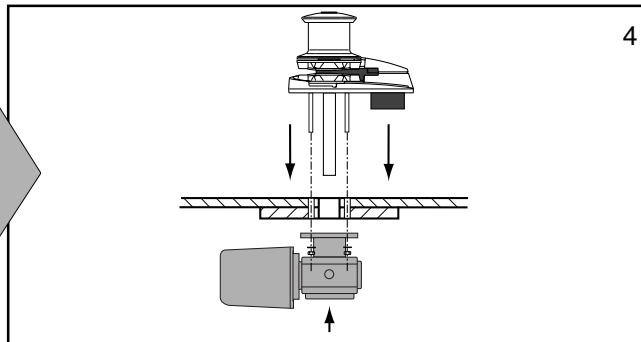
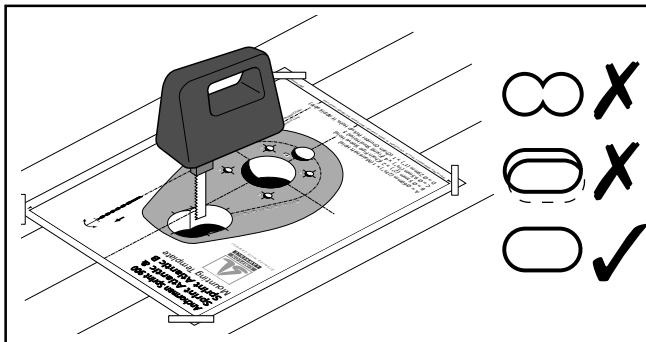
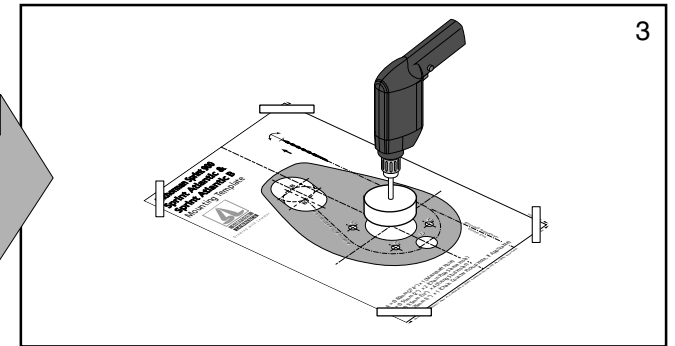
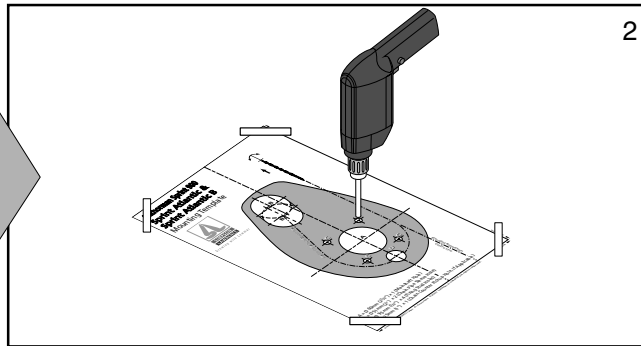
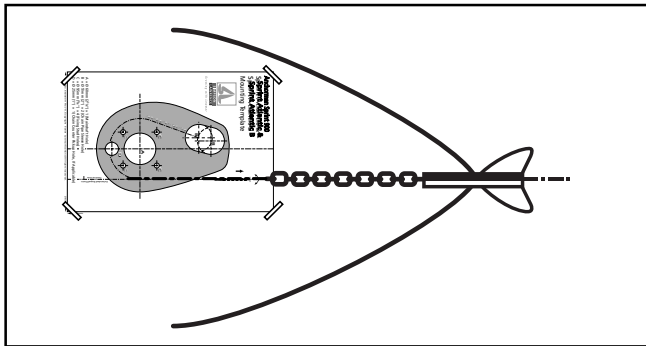

1. Position and fix template in line with anchor rope/chain centre line.

2. Drill stud holes.

3. Cut **60mm** ( $2\frac{3}{8}$ " ) hole for windlass. Cut  $2 \times 51\text{mm}$  ( $2$ " ) hole for the rode.

4. Check windlass fits.

5. Smooth and seal edges before fitting by using either, a marine paint, gel coat or two pack epoxy.

1. Schablone wird mit Mittellinie der Ankerseil/Kette abgestimmt positioniert und angebracht.

2. Bohren Sie Stiftlöcher.

3. Schneiden Sie eine **60mm** ( $2\frac{3}{8}$ " ) Öffnung für Ankerwinde. Schneiden Sie eine  $2 \times 51\text{mm}$  ( $2$ " ) Öffnung für die ankerseil/-kette

4. Überprüfen Sie, daß die Winde paßt.

5. Glätten Sie vor dem Einbau die Kanten und dichten Sie diese ab, wozu entweder ein Schiffsanstrich, eine Gelschicht oder ein zweiteiliges Epoxidharz zu verwenden ist.

1. Placez et fixer le modèle dans l'alignement de la corde/chaîne d'ancre.

2. Percez les trous de boulons.

3. Percez un trou de **60mm** ( $2\frac{3}{8}$ " ) pour la guindeau. Percez un trou de  $2 \times 51\text{mm}$  ( $2$ " ) pour la chaîne/corde de son ancre.

4. Vérifiez que le guindeau rentre.

5. Aplanir et sceller les bords avant le montage en utilisant soit de la peinture marine, soit un enduit géllifié soit de la résine epoxy (composée de peinture et de catalyseur).

1. Posicione y fije la plantilla de forma lineada con la línea central de la cadena/cuerda de anclaje.

2. Perfere los orificios para los espárragos.

3. Recorte un orificio de **60mm** ( $2\frac{3}{8}$ " ) para la torno. Recorte un orificio de  $2 \times 51\text{mm}$  ( $2$ " ) para su cuerda/cadena de anclaje.

4. Compruebe que el torno cabe.

5. Alisar y sellar los bordes antes del montaje final, usando o una capa de pintura marina tipo gel o la resina epoxídica hecha a base de la mezcla de dos tubos de pintura y catalizador.

1. Posizionare e fissare la sagoma allineandola alla linea centrale della catena e della cima dell'ancora.

2. Trapanare i fori per i prigionieri.

3. Tagliare un foro di **60mm** ( $2\frac{3}{8}$ " ) per la verricello salpa ancora. Tagliare un foro di  $2 \times 51\text{mm}$  ( $2$ " ) per la fune/catena del ancla.

4. Verificare che il verricello possa essere alloggiato correttamente.

5. Lisciare e sigillare i bordi prima dell'installazione utilizzando o una vernice marittima, o uno strato di gel o resina epossidica in due tubetti.

1. Placera och fixera mall i linje med mittlinjen av ankarrepel/kedjan.

2. Borra skruvhål.

3. Såga ut **60mm** ( $2\frac{3}{8}$ " ) hål för vinsch. Såga ut  $2 \times 51\text{mm}$  ( $2$ " ) hål för ankare och kätting/lina.

4. Kontrollera att vinschen passar.

5. Runda av kanterna och måla med topcoat för att förhindra vattenläckage in i laminatet.





● Fitting

● Montage

● Mise en place

● Acoplamiento

● Montaggio

● Montering

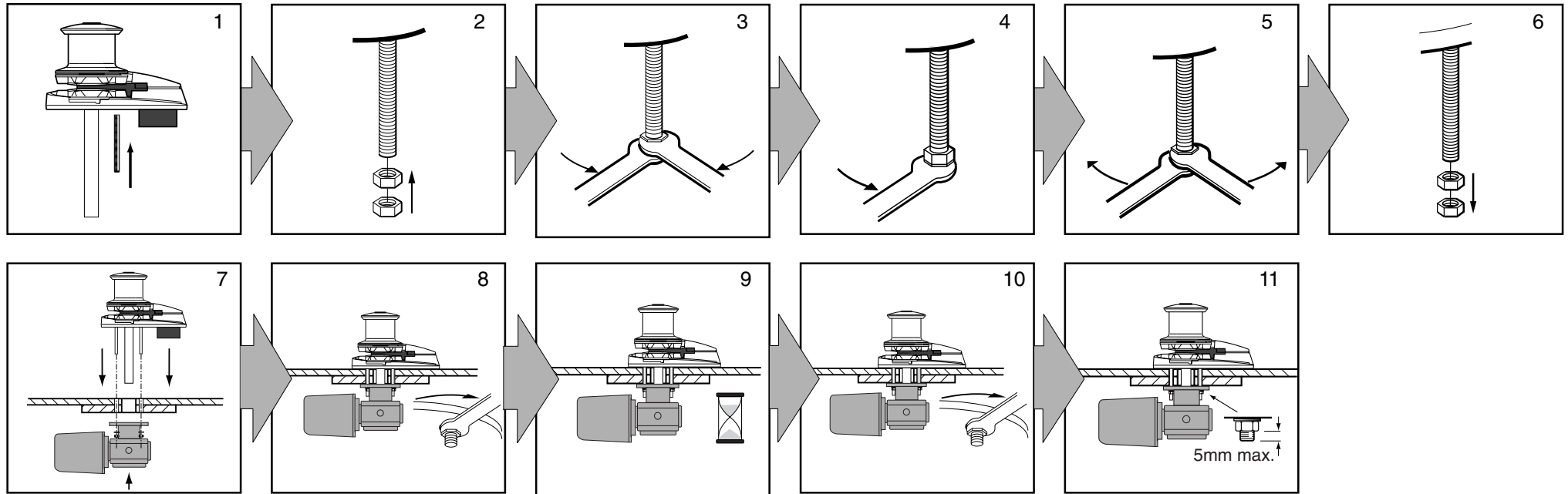

1-3. Fit studs to windlass by attaching two nuts to each stud locking them together.

4. Screw studs in firmly.

5. Loosen nuts.

6. Remove nuts.

7. Fit windlass to deck.

8. Partially tighten nuts.

9. Allow sealant to set.

10. Tighten nuts fully.

11. If necessary, trim fore-studs to prevent snagging anchor rope/chain.

1-3. Befestigen Sie die Stege an der Ankerkette, indem Sie zwei Muttern an jedem Steg befestigen und diese zusammendrücken.

4. Schrauben Sie die Stege fest ein.

5. Lösen Sie die Muttern.

6. Entfernen Sie die Muttern.

7. Bringen Sie Winde auf dem Deck an.

8. Ziehen Sie Muttern teilweise an.

9. Lassen Sie Dichtungsmittel hart werden.

10. Ziehen Sie Muttern vollständig an.

11. Falls erforderlich, stutzen Sie vorderen Stutzen, um ein Haken der Ankerseil/Kette zu verhindern.

1-3. Fixez les goujons filetés au guindeau en attachant deux écrous à chaque goujon et en les resserrant.

4. Vissez fermement les goujons.

5. Desserrez les écrous.

6. Retirez les écrous.

7. Introduisez le guindeau.

8. Serrez partiellement les écrous.

9. Laissez l'enduit prendre.

10. Serrez complètement les écrous.

11. Raccourcissez le boulon avant si nécessaire pour empêcher que la corde/chaîne d'ancre ne s'y accroche.

1-3. Colocar las tachuelas en la cabrestante poniendo dos tuercas en cada tachuela y sujetando los dos elementos.

4. Atornillar firmemente las tachuelas.

5. Afloje las tuercas.

6. Extraiga las tuercas.

7. Instale el torno a cubierta.

8. Apriete un poco las tuercas.

9. Deje que se endurezca el sellante.

10. Apriete las tuercas totalmente.

11. Reduzca (si lo considera necesario) el ante-espárrago para evitar que se enganche la cuerda/cadena.

1-3. Inserire i perni nell'argano mettendo 2 dadi in ciascun perno e fissandoli insieme.

4. Avvitare bene i perni.

5. Allentare i dadi.

6. Rimuovere i dadi.

7. Montare il verricello sul ponte.

8. Serrare parzialmente i dadi.

9. Lasciare che il mastice si indurisca.

10. Serrare i dadi completamente.

11. All'occorrenza, rifilare la parte sporgente dei prigionieri per evitare che la catena e la cima dell'ancora si impiglino.

1-3. Fästa pinnbultarna på ankarspelet genom att montera på varje bult två muttrar som låses mot varann.

4. Pinnbultarna dras fast.

5. Lösgör muttrarna.

6. Ta av muttrarna.

7. Sätt fast vinschen på däck.

8. Skruva delvis åt muttrarna.

9. Låt tätning torka.

10. Dra åt muttrarna hårt.

11. Om nödvändigt, jämna till skruv i fören för att förhindra upphängning av ankarrepet/kedjan.

Installation

Installation

Installation

Instalación

Installazione

Installation







## ● Wiring

## ● Elektrische Leitungen

## ● Câblage

## ● Cableado

## ● Cablaggio

## ● Ledningar

Caution	Vorsicht	Attention	Precaución	Attenzione	Varning
<ul style="list-style-type: none"> <li>Plan wiring installation to suit controls and to give operator full view of windlass.</li> <li>Use marine grade copper wire.</li> <li>Fit copper crimp terminals to wire ends.</li> <li>Keep windlass wiring separate from other wiring, and connect to starter battery where possible.</li> <li>The control box/solenoid and circuit breaker must be kept dry.</li> <li>All switches must be wired in parallel.</li> </ul>	<ul style="list-style-type: none"> <li>Planen Sie Kabelinstallation in Abstimmung mit der Steuerung und so, daß der Bediener freie Sicht auf die Winde behält.</li> <li>Verwenden Sie seegeeigneten Kupferdraht.</li> <li>Versehen Sie Kabel mit Kupferfalzenden.</li> <li>Die Leitungen für die Winde getrennt von übrigen Leitungen halten und wenn möglich an Starterbatterie anschließen.</li> <li>Halten Sie Schaltkasten/Solenoid und Stromunterbrecher trocken.</li> <li>Alle Schalter müssen parallel verkabelt werden.</li> </ul>	<ul style="list-style-type: none"> <li>Prévoyez une installation électrique qui soit conforme et qui laisse à l'opérateur une vue complètement dégagée sur le guindeau.</li> <li>Utilisez des fils de cuivres de qualité marine.</li> <li>Placez des cosses à œil au bout des fils.</li> <li>Maintenez les fils du guindeau séparés de tous les autres fils et connectez à la batterie de démarrage lorsque cela est possible.</li> <li>Le boîtier de Relais et le coupe-circuit doivent être gardés au sec.</li> <li>Tous les interrupteurs doivent être connectés en parallèle.</li> </ul>	<ul style="list-style-type: none"> <li>La instalación del cableado ha de adecuarse a los controles y ofrecer al operario una visión total del torno.</li> <li>Use cable de cobre para aplicaciones marinas.</li> <li>Coloque terminales de cobre rizado a los extremos de los cables.</li> <li>Mantenga el cableado del torno separado de otros cableados y conecte a la batería de arranque si le es posible.</li> <li>Deben mantenerse secos la caja de control/solenoid e interruptor diferencial.</li> <li>Todos los interruptores han de cablearse en paralelo.</li> </ul>	<ul style="list-style-type: none"> <li>Pianificare attentamente il cablaggio in base ai comandi e in modo che l'operatore possa sempre vedere il verricello.</li> <li>Usare fili di rame di tipo marino.</li> <li>Fissare i terminali aggraffati alle estremità dei fili.</li> <li>Tenere il cablaggio del verricello separato dagli altri cablaggi e, ove possibile, collegare la batteria di avviamento.</li> <li>La scatola di comando, il solenoide e l'interruttore automatico devono essere sempre asciutti.</li> <li>Tutti gli interruttori vanno cablati parallelamente.</li> </ul>	<ul style="list-style-type: none"> <li>Planera noga installation av elektriska ledningar till att matcha kontrollanordning, samt se till att användaren har full uppsikt över vinschen.</li> <li>Använd endast lämplig (marin-) kopparledning.</li> <li>Använd klämkoppling av koppar till ledningsändarna.</li> <li>Se till att vinschens ledningar är isolerade från annan elektrisk ledning, och kopplad till startbatteriet på lämpligt ställe.</li> <li>Kontroll-låda/strömbrytarrelä och strömkrets brytare måste hållas torra.</li> <li>Alla strömbrytare måste kopplas parallellt.</li> </ul>

Warning!	Warnung!	Recommandations!	¡Advertencia!	Avvertimento!	Varningar!
<ul style="list-style-type: none"> <li>If you are not sure you understand the guidelines, seek professional help.</li> <li>Ensure installation complies with USCG, ABYC, NMMA or other local regulations.</li> <li>If necessary add a grounding strap between the mounting studs and an earthing point.</li> </ul>	<ul style="list-style-type: none"> <li>Wenn Sie sich nicht ganz im Klaren über die Richtlinien sind, suchen Sie professionelle Hilfe.</li> <li>Stellen Sie sicher, daß die Installation den Erfordernissen von USCG, ABYC, NMMA oder anderen örtlichen Richtlinien entspricht.</li> <li>Fügen Sie bei Bedarf einen Erdungsdraht zwischen Befestigungsstiften und einer Erdungsstelle ein.</li> </ul>	<ul style="list-style-type: none"> <li>Si vous ne comprenez pas les instructions, demandez l'aide d'un professionnel.</li> <li>Assurez-vous que l'installation est conforme aux normes USCG, ABYC, NMMA ou autres normes locales.</li> <li>Le cas échéant, attacher un ruban de mise à la terre entre les boulons de montage et un point de mise à la terre.</li> </ul>	<ul style="list-style-type: none"> <li>Si tiene alguna dificultad para comprender las instrucciones, solicite asistencia técnica.</li> <li>Asegúrese de que la instalación cumple con las normas USCG, ABYC, NMMA u otras normas locales.</li> <li>Si resulta necesario, añadir una cuerda de enlace entre las tachuelas de montaje y un contacto o una conexión a tierra.</li> </ul>	<ul style="list-style-type: none"> <li>Se si dubita di aver compreso appieno le linee guida, consultare un esperto.</li> <li>Verificare che l'installazione sia conforme alle norme USCG, ABYC, NMMA o ad altre normative locali.</li> <li>Se necessario aggiungere una cinghia di messa a terra tra i perni di fissazione e la massa.</li> </ul>	<ul style="list-style-type: none"> <li>Sök professionell hjälp om ni har svårigheter med att förstå anvisningarna.</li> <li>Kontrollera att installation iakttar lokala regler.</li> <li>Om nödvändigt förbind monteringsbultarna med en jordpunkt.</li> </ul>

Check	Überprüfen Sie	Vérifiez	Compruebe	Controllare che:	Kontrollera
<ul style="list-style-type: none"> <li>The windlass operates in the correct direction from all switches.</li> <li>That the windlass does not cause harmful electro-magnetic interference to other equipment.</li> </ul>	<ul style="list-style-type: none"> <li>daß die Winde von allen Schaltern aus in die richtige Richtung läuft.</li> <li>daß die Winde keine elektromagnetischen Störungen in anderen Geräten hervorruft.</li> </ul>	<ul style="list-style-type: none"> <li>Que le guindeau fonctionne dans la bonne direction à partir de tous les interrupteurs.</li> <li>Que le guindeau ne provoque pas d'interférence électromagnétique avec d'autres appareils.</li> </ul>	<ul style="list-style-type: none"> <li>Que el torno funciona en la dirección correcta con todos los interruptores.</li> <li>Que el torno no provoca interferencias electromagnéticas a otro equipo.</li> </ul>	<ul style="list-style-type: none"> <li>Tutti gli interruttori consentano la rotazione del verricello nella senso corretta;</li> <li>Il verricello non causi interferenze elettromagnetiche su altre apparecchiature.</li> </ul>	<ul style="list-style-type: none"> <li>Att vinschen fungerar i rätt riktning från alla kontakter/strömbrytare.</li> <li>Att vinschen ej åstadkommer elektrisk-magnetiska störningar och påverkar annan utrustning.</li> </ul>

## Installation

## Installation

## Installation

## Instalación

## Installazione

## Installation





● Wiring

● Elektrische Leitungen

● Câblage

● Cableado

● Cablaggio

● Ledningar

**Warning!**

This is **not** a wiring diagram. This diagram is for guidance only.

**Warnung!**

Dies ist **kein** Verdrahtungsplan. Diagramm nur als Richtlinie gedacht.

**Attention !**

Ceci **n'est pas** un plan de circuit. Ce diagramme n'est donné qu'à titre indicatif.

**¡Advertencia!**

Éste **no** es un diagrama de cableado. Este diagrama sólo se ofrece a modo de guía.

**Avvertimento!**

Questo **non** è un diagramma per il cablaggio. Va usato esclusivamente come guida.

**Varningar!**

Detta är ej **ett** ledningsdiagram, endast för rådgivning.

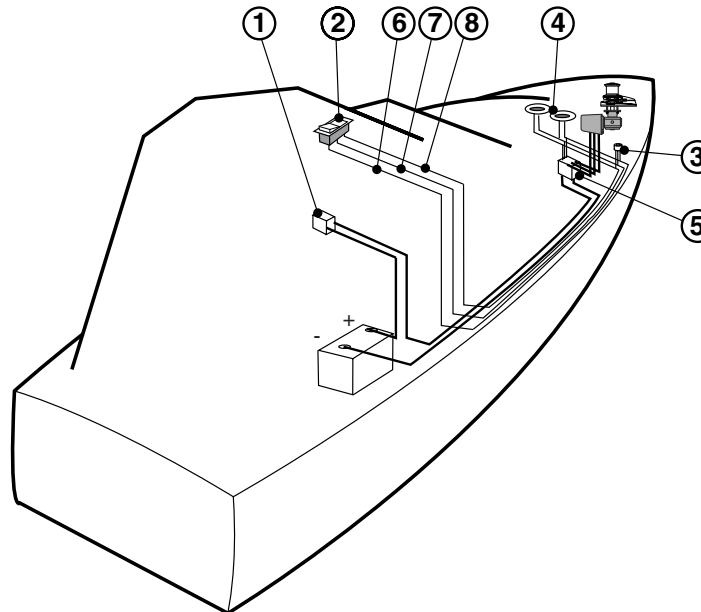
**Key**

1. Circuit breaker/isolator.
2. Cockpit switch.
3. Deck socket.
4. Foot switch(es).
5. Control box/contactor
6. Up wire.
7. Common wire.
8. Down wire.

**Schlüssel**

1. Stromunterbrecher/Isolator.
2. Kockpit Schalter.
3. Deck Steckdose.
4. Fußschalter.
5. Schaltkasten/Schütz.
6. Oberes Kabel.
7. Gemeinsames Kabel.
8. Unteres Kabel.

**Légende**

1. Coupe-circuit/isolateur.
2. Interrupteur de cockpit.
3. Prise de pont.
4. Contacteur à pied.
5. Boîtier de commande/ Solénoïde.
6. Fil de Montée.
7. Fil commun.
8. Fil de descente.

**Claves**

1. Interruptor diferencial/aislador.
2. Mando de Cabina.
3. Toma de cubierta.
4. Pedal(es).
5. Caja de control/conexión/ solenoide.
6. Subida de cable.
7. Cable común.
8. Bajada de cable.

**Legenda**

1. Interruttore automatico, sezionatore.
2. Interruttore del pozzetto.
3. Presa del ponte.
4. Interruttore(i) a pedale.
5. Scatola di comando/contactore.
6. Filo in salita.
7. Filo comune.
8. Filo in discesa.

**Beskrivning**

1. Strömkretsbytare.
2. Styrspak.
3. Däckets uttag.
4. Fot-ström brytare.
5. Kontrolllåda/ kontaktor.
6. Ledning (på-).
7. Ledning (mellan-).
8. Ledning (av-).

**Installation****Installation****Installation****Instalación****Installazione****Installation**



1. Power reversing wiring (Dual direction contactor installation).

1. Power-Umkehrschaltung (Zweiweg-Schützinstallation).

1. Câblage d'inversion de tension (Solénoïde bidirectionnel).

1. Cableado para la inversión de la potencia (Instalación de la conexión bidireccional).

1. Cablaggio per l'inversione di potenza (Installazione del contattore a due direzioni).

1. Effektreversibel ledning (installation av tvåvägskontaktor).

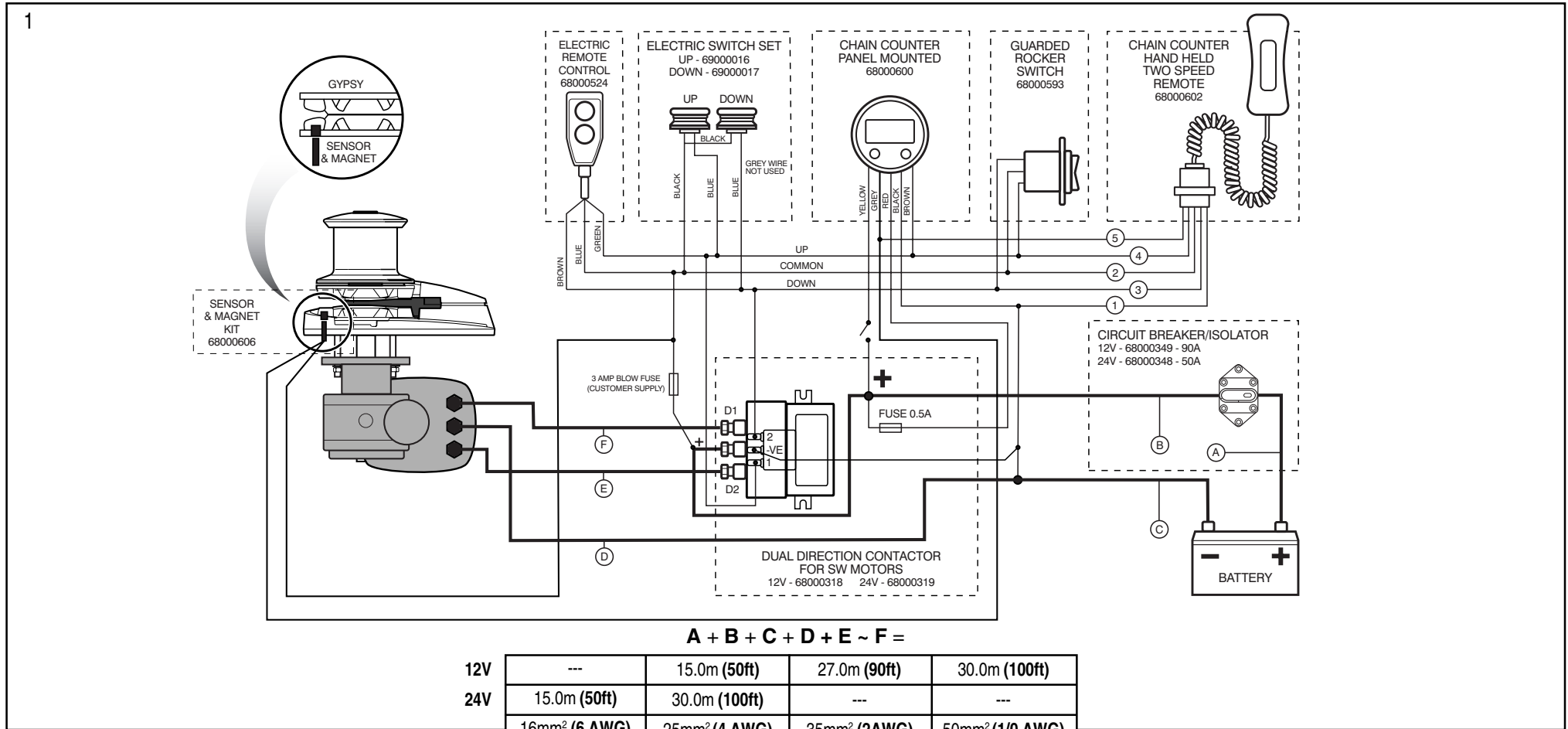

- Choice of cable thickness depends on total cable length;  
**A + B + C + D + E ~ F =**
- Battery to windlass, windlass to battery.
- Switch wire thickness:  
**1.5mm<sup>2</sup> (14 AWG)**

- Wahl des Kabeldurchmessers hängt ab von Gesamtkabellänge;  
**A + B + C + D + E ~ F =**
- Von Batterie zur Ankerwinde und von Ankerwinde zur Batterie.
- Schalterkabeldurchmesser:  
**1.5mm<sup>2</sup> (14 AWG)**

- Le choix d'épaisseur de câble dépend de la longueur totale du câble;  
**A + B + C + D + E ~ F =**
- Reliez la batterie au guindeau et le guindeau à la batterie.
- Epaisseur du fil d'interrupteur:  
**1.5mm<sup>2</sup> (14 AWG)**

- La elección del grosor del cable depende de la longitud total del mismo;  
**A + B + C + D + E ~ F =**
- Desde la pila o batería hasta el cabrestante, desde el cabrestante hasta la pila o batería.
- Grosor del cable del interruptor:  
**1.5mm<sup>2</sup> (14 AWG)**

- La scelta dello spessore dei cavi dipende dalla lunghezza totale del cavo stesso;  
**A + B + C + D + E ~ F =**
- Dalla batteria dall'argano, dall'argano alla batteria.
- Spessore del filo dell'interruttore:  
**1.5mm<sup>2</sup> (14 AWG)**

- Val av kabel-tjocklek beror på den totala kabellängden;  
**A + B + C + D + E ~ F =**
- Från batteriet till ankarspelet. Från ankarspelet till batteriet.
- Tjocklek av strömbrytares ledning:  
**1.5mm<sup>2</sup> (14AWG).**





2. Power reversing wiring (Dual direction control box installation).

2. Power-Umkehrschaltung (Zweiweg-Schaltkasteninstallation).

2. Câblage d'inversion de tension (Installation du boîtier de commande bidirectionnelle).

2. Cableado para la inversión de la potencia (Instalación de la caja de control bidireccional).

2. Cablaggio per l'inversione di potenza (Installazione della scatola di comando a due direzioni).

2. Effektreversibel ledning (installation av tvåvägskontaktor).

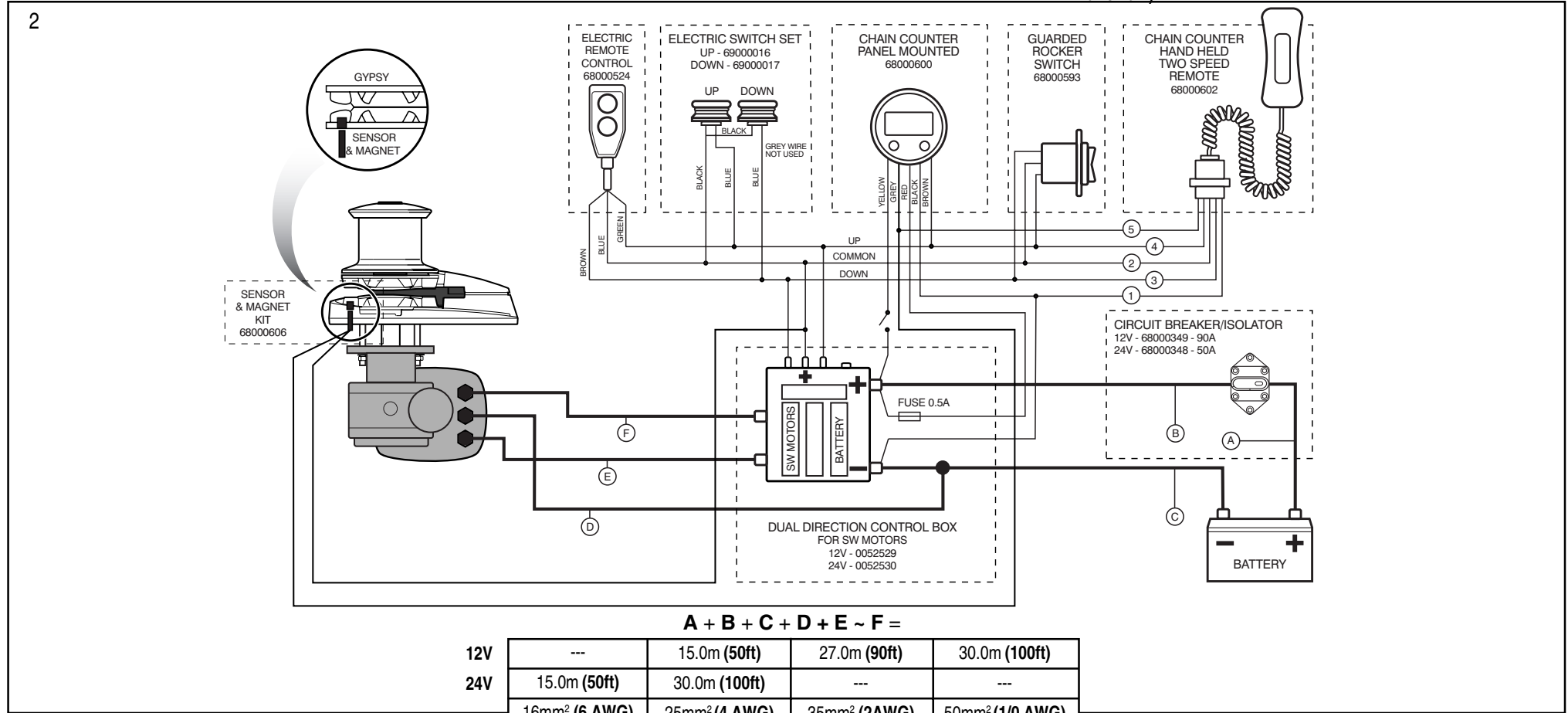

- Choice of cable thickness depends on total cable length; **A + B + C + D + E ~ F =**
- Battery to windlass, windlass to battery.
- Switch wire thickness: **1.5mm<sup>2</sup> (14 AWG)**

- Wahl des Kabeldurchmessers hängt ab von Gesamtkabellänge; **A + B + C + D + E ~ F =**
- Von Batterie zur Ankerwinde und von Ankerwinde zur Batterie.
- Schalterkabeldurchmesser: **1.5mm<sup>2</sup> (14 AWG)**

- Le choix d'épaisseur de câble dépend de la longueur totale du câble; **A + B + C + D + E ~ F =**
- Reliez la batterie au guindeau et le guindeau à la batterie.
- Epaisseur du fil d'interrupteur: **1.5mm<sup>2</sup> (14 AWG)**

- La elección del grosor del cable depende de la longitud total del mismo; **A + B + C + D + E ~ F =**
- Desde la pila o batería hasta el cabrestante, desde el cabrestante hasta la pila o batería.
- Grosor del cable del interruptor: **1.5mm<sup>2</sup> (14 AWG)**

- La scelta dello spessore dei cavi dipende dalla lunghezza totale del cavo stesso; **A + B + C + D + E ~ F =**
- Dalla batteria dall'argano, dall'argano alla batteria.
- Spessore del filo dell'interruttore: **1.5mm<sup>2</sup> (14 AWG)**

- Val av kabel-tjocklek beror på den totala kabellängden; **A + B + C + D + E ~ F =**
- Från batteriet till ankarspelet. Från ankarspelet till batteriet.
- Tjocklek av strömbrytares ledning: **1.5mm<sup>2</sup> (14AWG).**



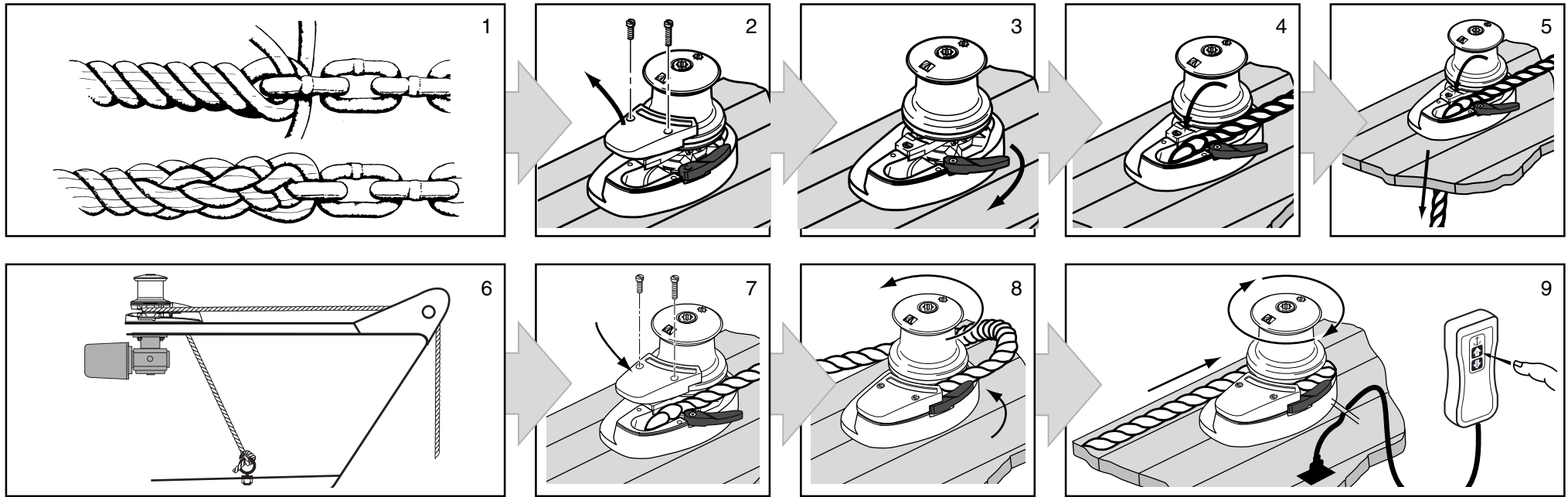

1. Before attempting to splice rope to chain, read warning on page 4 (paragraph 7).
2. Remove cover.
3. Pull out control arm.
4. Feed anchor rope/chain into entry hole.
5. Feed until rope/chain drops into chain locker.
6. Tie off anchor rope/chain to suitable strong point.
7. Replace cover.
8. Push in control arm, and wrap rope/chain around gypsy.
9. Power load rest of anchor rope/chain.

1. Bevor Sie versuchen, das Seil an die Kette zu spleißen, lesen Sie die Warnung auf Seite 4 (Paragraph 7).
2. Abdeckung entfernen.
3. Steuerungsarm herausziehen.
4. Führen Sie Ankerseil/Kette in Öffnung,
5. bis Seil/Kette in Kettenhalterung einrastet.
6. Befestigen Sie Ankerseil/Kette an geeignetem Stützpunkt.
7. Bringen Sie Abdeckung wieder an.
8. Steuerarm wieder zurückschieben und Seil um Verholkopf winden.
9. Seil/Kette mit Hilfe der elektrischen Winde einholen.

1. Avant d'essayer d'épisser la corde à la chaîne, lisez les recommandations page 4 (paragraphe 7).
2. Retirez le capot.
3. Tirez le bras de commande.
4. Introduisez la corde/chaîne dans l'orifice d'entrée.
5. Rentez la corde/chaîne jusqu'à ce qu'elle touche le fond du casier.
6. Attachez la corde/chaîne à un point d'attache qui convienne.
7. Remplacez le capot.
8. Repoussez le bras de commande et enroulez la corde autour de la poupée.
9. Chargez le reste de la corde/chaîne au moteur.

1. Antes de intentar realizar una junta de la cuerda a l cadena, lea la advertencia de la página 4 (párrafo 7).
2. Quite la tapa.
3. Saque el brazo de control.
4. Introduzca la cuerda/cadena de anclaje en el agujero de entrada.
5. Suelte cuerda hasta que la cuerda/cadena caiga en el cierre de la cadena.
6. Ate la cuerda/cadena a un punto fuerte adecuado.
7. Coloque la tapa.
8. Empuje hacia adentro el brazo de control y enrolle la cuerda alrededor del cabezal.
9. Cargue automáticamente el resto de la cuerda/cadena de anclaje.

1. Prima di cercare di impiombare la cima alla catena, leggere l'avvertimento a pagina 4 (paragrafo 7).
2. Rimuovere la calotta.
3. Estrarre il braccio trasversale.
4. Far scivolare la cima e la catena nel foro di entrata.
5. Far avanzare sino a quando la cima e la catena cadono nell'alloggiamento della catena.
6. Fissare la cima e la catena ad un supporto robusto.
7. Rimettere la calotta in posizione.
8. Far rientrare il braccio trasversale, quindi avvolgere la corda attorno al tamburo per alaggio.
9. Caricare elettricamente quanto rimane della cima e della catena dell'ancora.

1. Läs varning på sidan 4 (paragraf 7) innan ni försöker splitsa repet till kedjan.
2. Ta av skyddet.
3. Dra ut kontrollspak.
4. För ner ankarrepet/kedjan i ingångshålet.
5. Se till att repet/kedjan är väl nere i utrymmet.
6. Sätt fast ankarrepet/kedjan vid lämplig hållpunkt.
7. Sätt tillbaka skyddet.
8. Skjut in kontrollspaken och linda repet runt vinschtrumman (gypsyn).
9. Starta vinschen och rulla upp resten av ankarrepet/kedjan.

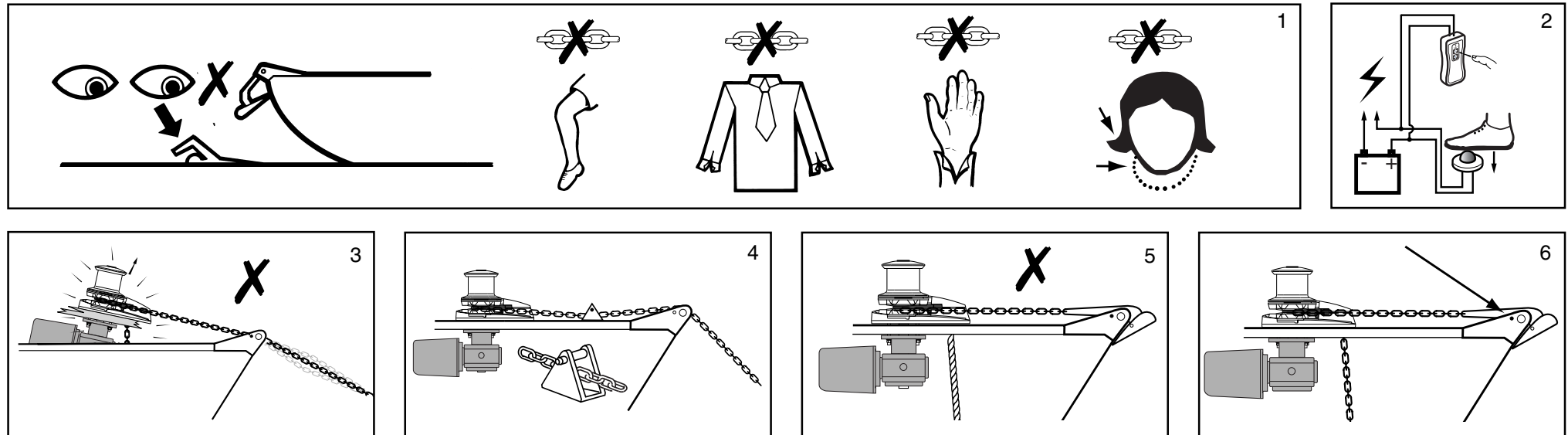

1. Check for swimmers. Keep clear of moving anchor rope/chain.
2. Use **UP** or **DOWN** button to operate windlass.
3. Do not overload windlass. Avoid stalling windlass.
4. When riding at anchor, secure anchor rope/chain to a suitable independent strong point.
5. Splice should not be in windlass with anchor raised.
6. Secure anchor to bow fitting to prevent accidental release.

**WARNING:** When not in use, you must isolate windlass with circuit breaker/isolator.

1. Gehen Sie sicher, daß sich keine Schwimmer in der Nähe aufhalten. Halten Sie Abstand von sich bewegender Ankerseil/Kette.
2. Benutzen Sie **HOCH** oder **RUNTER** Schalter für Windenbetrieb.
3. Winde nicht überladen. Abwürgen vermeiden.
4. Wenn Sie vor Anker liegen, Ankerseil/ Kette an geeignetem unabhängigem Stützpunkt sichern.
5. Spleiß sollte nicht in der Winde sein, wenn der Anker eingeholt ist.
6. Anker an Bugeinpassung sichern, um versehentliches Loslösen zu verhindern.

**WARNING:** Wenn nicht in Gebrauch müssen Sie die Winde mit Stromunterbrecher/Isolator isolieren.

1. Vérifiez qu'il n'y a pas de nageurs. Tenez-vous éloigné de la corde/chaîne d'ancre en mouvement.
2. Servez-vous des boutons **UP** et **DOWN** pour manipuler le guindeau.
3. Ne faites pas forcer le guindeau. Evitez de le faire caler.
4. Lorsque vous êtes ancré, fixez la corde/chaîne de l'ancre à un point d'attache solide qui convienne.
5. L'épissure ne doit pas se trouver dans le guindeau lorsque l'ancre est relevée.
6. Bloquez l'ancre à la proue pour éviter qu'elle ne lâche.

**RECOMMANDATION:** Lorsque le guindeau est éteint vous devez l'isoler avec le coupe-circuit/isolateur.

1. Compruebe que no hay nadie buceando. Manténgase alejado de la cuerda/cadena de anclaje.
2. Use el botón **UP** o **DOWN** (Arriba o Abajo) para operar el torno.
3. No sobrecargue el torno. Evite calar el torno.
4. Cuando navegue a ancla, asegure la cadena/cuerda de anclaje a un punto fuerte independiente.
5. No debería realizarse una junta en el torno con el ancla elevada.
6. Asegure el ancla al acoplamiento de proa para evitar que se suelte por accidente.

**ADVERTENCIA:** Debe aislar el torno con un interruptor diferencial/aislador cuando no lo esté utilizando.

1. Controllare che non vi siano bagnanti nelle vicinanze. Tenersi lontani dalla cima e dalla catena dell'ancora in movimento.
2. Premere i pulsanti **UP** (su) e **DOWN** (giù) per azionare il verricello.
3. Non sovraccaricare il verricello. Evitare che stalli.
4. Quando si è ancorati, fissare la cima e la catena dell'ancora ad uno strozzatoio indipendente e robusto.
5. L'impombatura non deve essere nel verricello quando l'ancora è sollevata.
6. Fissare l'ancora al supporto di prua per evitare il suo rilascio accidentale.

**AVVERTIMENTO:** quando il verricello non è in funzione, isolarlo per mezzo dell'interruttore automatico o del sezionatore.

1. Kontrollera vattnet för badare. Var försiktig med ankarrepet/ kedjan i rörelse.
2. Använd **UPP** eller **NER**-knappar för att manövrera vinschen.
3. Var noga med att ej tvärstoppa och överbelasta vinschen.
4. Vid segling för ankare, var noga med att säkra ankarrep/kedja.
5. Den splitsade delen av repet skall ej vara i vinschen när ankare är uppe.
6. Säkra ankaret noggrant vid reling för att undvika oavsikligt nersläpp.

**WARNING:** Vinschen måste vara avstångd med strömkrets brytare när den ej används.

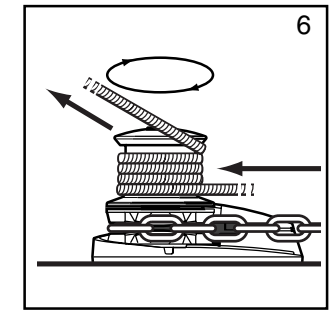
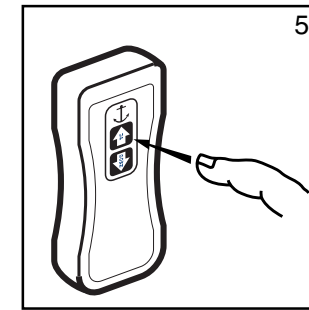
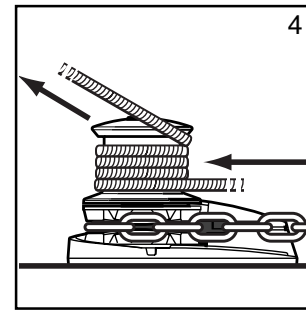
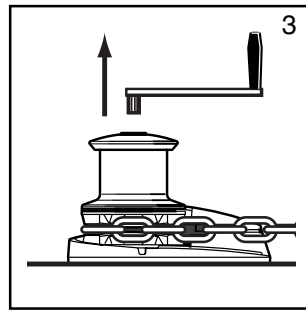
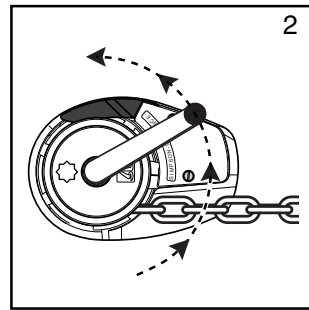
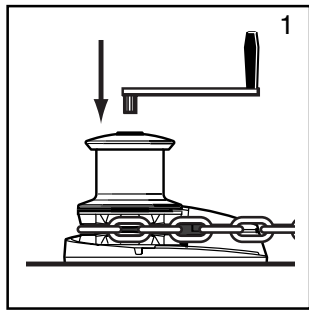

**Warning!**

Before warping, secure the anchor rope/chain, whether it is being used or not, to an **independent strong point**.

**Disengage Clutch**

1. Insert handle into Clutch nut (part number 44).
2. Disengage Clutch by turning handle 2 full turns anti-clockwise.
3. Remove handle from Clutch nut.

**Warping**

4. Wrap at least 3 coils of rope, loosely, around Drum.
5. Start motor.
6. Apply tension to rope gently.

**Caution**

- If Warping speed is too fast, ease tension in rope.
- Never wrap chain around Drum.
- When finished, re-engage clutch tightly to prevent anchor rode from releasing.

**Warnende Hinweise!**

Machen Sie das Ankerseil/die Ankerkette vor dem Verholen - ungeachtet dessen, ob sie wirklich benötigt wird - an einem **unabhängigen Fixpunkt** fest.

**Kupplung freigeben**

1. Kurbel in Kupplungsmutter stecken (Teil Nummer 44).
2. Kupplung durch 2 volle Umdrehungen der Kurbel gegen den Uhrzeigersinn freigeben.
3. Kurbel aus Kupplungsmutter entfernen.

**Einholen**

4. Mindestens 3 Windungen Seil lose um Rolle legen.
5. Motor starten.
6. Seil leicht anspannen.

**Vorsicht**

- Wenn Einholgeschwindigkeit zu hoch, Seilspannung nachgeben
- Niemals Kette um Rolle wickeln.
- Nach Abschluss, Kupplung wieder fest einlegen, um ein Lösen der Ankerleine zu vermeiden.

**Recommandations!**

Avant de haler, attachez fermement la corde ou la chaîne de l'ancre, que celle-ci soit utilisée ou non, à **une amarre solide indépendante**.

**Débrayage**

1. Engagez la manivelle dans l'écrou d'embrayage (pièce numéro 44).
2. Débrayez en faisant deux tours dans le sens inverse des aiguilles d'une montre.
3. Retirez la manivelle de l'écrou d'embrayage.

**Enroulement**

4. Enroulez sans serrer, au moins 3 tours de corde autour du tambour.
5. Démarrez le moteur.
6. Tendez doucement la corde.

**Attention**

- Si la vitesse d'enroulement est trop élevée, relâchez la tension de la corde.
- N'entourez jamais la chaîne autour du tambour.
- Lorsque vous avez terminé, réembrayez fermement afin d'éviter le desserrage du boulon d'ancrage.

**¡Advertencias!**

Antes de arrimar al barco al muelle tirando de la cuerda, sujetar la cuerda o la cadena del ancla - no importa si se usa o no se usa - a **un punto fuerte de sujeción independiente**.

**Desembrague**

1. Inserte la manivela en la tuerca del Embrague (Nº Pieza 44).
2. Desembrague haciendo girar la manivela 2 giros completos en sentido antihorario.
3. Extraiga la manivela de la tuerca del Embrague.

**Bobinado**

4. Bobine al menos 3 bobinas de cuerda, ligeramente, alrededor del tambor.
5. Arranque el motor.
6. Tensione ligeramente la cuerda.

**Precaución**

- Si la velocidad del bobinado es demasiado rápida, afloje la tensión de la cuerda.
- Nunca bobine la cadena alrededor del Tambor.
- Al terminar, vuelva a engranar el embrague para evitar que se suelte el ancla.

**Avvertimenti!**

Prima di tonneggiare, assicurare la fune/catena dell'ancora ad **un punto resistente e indipendente** sia che questa venga utilizzata o no.

**Disinnesto della frizione**

1. Inserire la manovella nel dado della frizione (codice parte 44).
2. Disinnestare la frizione ruotando la manovella in senso antiorario per due giri completi.
3. Rimuovere la manovella dal dado della frizione.

**Svergolamento**

4. Avvolgere almeno 3 giri lenti di cima attorno al girante dell'argano.
5. Avviare il motore.
6. Tendere gradualmente la cima.

**Attenzione**

- Se la velocità di svergolamento è troppo elevata, allentare la tensione della cima.
- Non avvolgere mai la catena attorno al girante dell'argano.
- Ad operazione ultimata, reinnestare la frizione in modo sicuro per evitare che la catena dell'ancora si sciolga.

**Varningar!**

Fastgör ankarlinan, oavsett om den används eller ej vid en oberoende fastgörning.

**Frikoppling**

1. För in handtaget i kopplingsmuttern. (del nummer 44)
2. Koppla ur kopplingen genom att vrida handtaget 2 fulla varv i motsols riktning.
3. Avlägsna handtaget från kopplingsmuttern.

**Varpning**

4. Linda minst 3 öglor rep löst runt trumman.
5. Starta motorn.
6. Spänn repet försiktigt.

**Varning**

- Om varpnings hastigheten är för hög låtta på repets spänning.
- Linda aldrig kedjan runt trumman.
- När avslutat, släpp upp kopplingen ordentligt så att ankarstaget inte lösgörs





● Schedule

● Zeitplan

● Entretien

● Fechas

● Schedulazione

● Förteckning

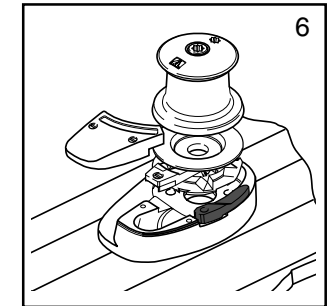
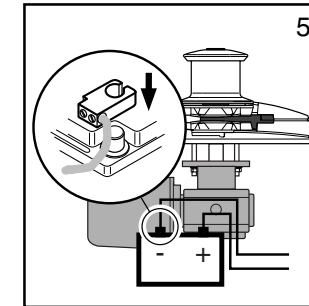
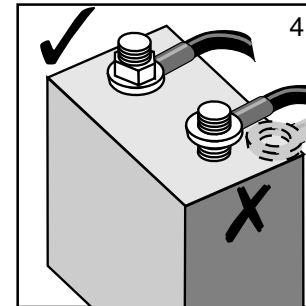
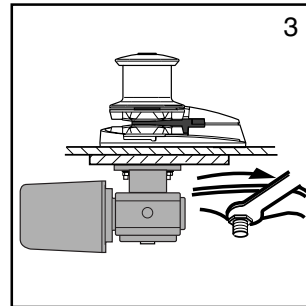
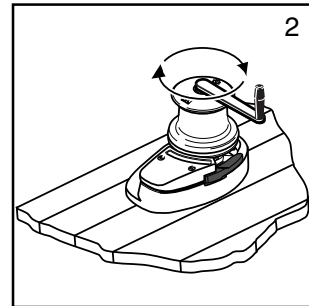
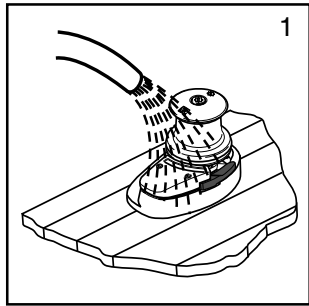
**Regularly:**

1. Wash down the windlass using fresh water.
2. Check clutch nut for tightness.
3. Check mounting bolts and nuts for tightness and condition.
4. Examine all electrical connections for corrosion, clean and lightly grease.

**Regelmäßig:**

1. Winde mit frischem Wasser waschen.
2. Überprüfen, ob Kupplungsschraube angezogen ist.
3. Montageschrauben und Muttern festangezogen und in gutem Zustand?
4. Elektrische Verbindungen auf Korrosion überprüfen, reinigen und leicht fetten.

**Régulièrement:**

1. Rincer le guindeau à l'eau douce.
2. Vérifiez que l'écrou de l'embrayage est suffisamment serré.
3. Vérifiez que les boulons et écrous de montage sont suffisamment serrés et sont en bon état.
4. Examinez tous les fils électriques pour la corrosion, nettoyez et huilez légèrement.

**Periódicamente:**

1. Lave el torno con agua limpia.
2. Compruebe el apriete de la tuerca del embrague.
3. Compruebe el apriete y estado de los pernos de montaje y tuercas.
4. Examine todas las conexiones eléctricas por si estuviesen corroídas, límpielas y engrase ligeramente.

**Ad intervalli regolari:**

1. Lavare il verricello con acqua dolce.
2. Controllare che il dado della frizione sia serrato.
3. Controllare che i bulloni di montaggio e i dadi siano serrati e in buone condizioni.
4. Controllare che i collegamenti elettrici non siano corrosi; pulirli ed ingrassarli leggermente.

**Regelbundet:**

1. Tvätta av vinschen med rent vatten.
2. Kontrollera att kopplingsmuttern är spänd.
3. Kontrollera att alla fastsättnings-skruvor och muttrar är spända och i god kondition.
4. Kontrollera alla elektriska kopplingar för att undvika korrosion, rengör och smörj regelbundet.

**Annually:**

5. Check electric cables for damage. Repair/renew as required.
6. Strip the above deck components, clean and lightly grease.

**Jährlich:**

5. Elektrische Kabel auf Schäden überprüfen und gegebenenfalls reparieren/erneuern.
6. Oben abgebildete Deckbestandteile freilegen, reinigen und leicht fetten.

**Une fois par an:**

5. Vérifiez qu'aucun fil n'est endommagé. Réparez/renouvelez si nécessaire.
6. Démontez les pièces ci-dessus, lavez et huilez légèrement.

**Anualmente:**

5. Compruebe que los cables eléctricos no están dañados. Repare/renueve según requiera.
6. Retire los componentes de la cubierta superior, límpielos y engrase ligeramente.

**Annualmente:**

5. Controllare che i cavi elettrici non siano danneggiati, nel qual caso ripararli o sostituirli.
6. Smontare i componenti succitati del ponte, pulirli ed ingrassarli leggermente.

**Årligen:**

5. Kontrollera elektriska kablar. Reparera/ byt ut delar vid behov.
6. Ta isär ovanstående delar, rengör och smörj vid behov.

Servicing

Wartung

Entretien

Servicio

Manutenzione

Underhåll





Item	Part/Spares No.	Description	Quantity	
			GD	G
1A	60615RC6	GIPSY RC 10MM (RC162)	1	1
1B	60615RC7	GIPSY RC 8MM (RC172)	1	1
11A	66500013	MOTOR/GEARBOX 12V	1	1
11B	66500014	MOTOR/GEARBOX 24V	1	1
17	445-017	SEALED RADIAL BALL BEARING	1	1
18	445-018	DRIVE ROLLER	2	4
19	445-019	EXTERNAL CIRCLIP	1	1
20	445-020	INTERNAL CIRCLIP	1	1
21	445-021	KEY	1	1
23	445-023	SCREW, M8 ALL THREAD	4	4
26	445-026	NUT, M8	4	4
29	445-029	WASHER	1	0
30	445-030	WASHER, M8	4	4
32	555-049	WASHER, M6	2	2
37	447-026	DRIVE ROLLER	2	0
43	447-029	DRUM	1	0
44	6044544	CLUTCH NUT	1	0
45	447-032	SCREW, SKT HEAD CAP, M6 x 60	3	0
57	526-063	SPRING WASHER	3	0
58	6044558	CLUTCH CONE	1	1
64	6044564	DISTANCE PIECE	1	0
69	6043869	TORSION SPRING	1	1
80	438-080	BASEPLATE	1	1
81	438-081	BASEPLATE COVER	1	1
82	438-082	LOWER CLUTCH CONE	1	1
83	438-083	CONTROL ARM PIN	1	1
84	6043884	CONTROL ARM	1	1
85	6043885	FLEMING	1	1
86	438-086	WIPER SEAL	1	1
87	438-087	SCREW, PAN HEAD M6, 20mm LONG	2	2
88	438-088	SCREW, PAN HEAD M6, 25mm LONG	1	1
89	438-089	SCREW, PAN HEAD M6, 45mm LONG	1	1
90	438-090	O RING SEAL	1	1
91	438-091	CHAIN PIPE SLEEVE	1	1
92	438-092	GIPSY CAP	0	1
93	438-093	MAINSHAFT G	0	1
94	438-094	WASHER	0	1
95	66200045	MAINSHAFT GD	1	0
96	615-031	DRUM CAP	1	0
275	2756900	OPERATING HANDLE (NOT INCLUDED, SEE APPENDIX P20)	1	1
276	68000606	SENSOR & MAGNET KIT (OPTIONAL, NOT ILLUSTRATED)	1	1
277	B9768	PLUG, SENSOR HOLE (FOR USE WHEN SENSOR IS NOT FITTED)	1	1
*		LOCATION FOR MAGNET SENSOR		

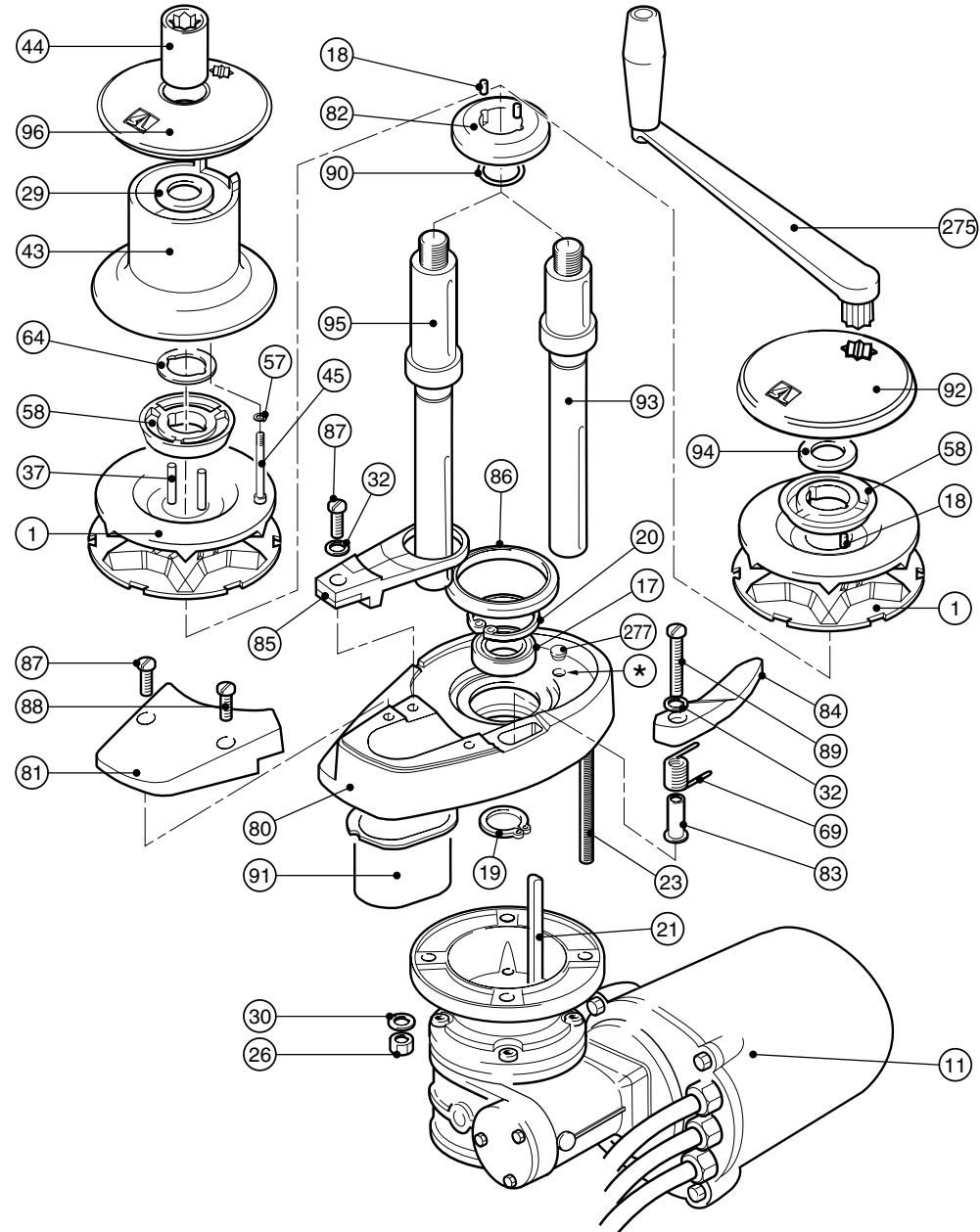



● Parts

● Bauteile

● Pièces

● Piezas

● Parti

● Delar

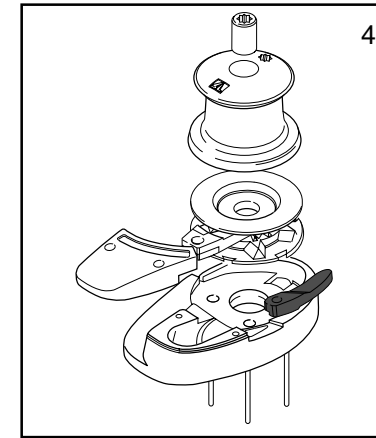
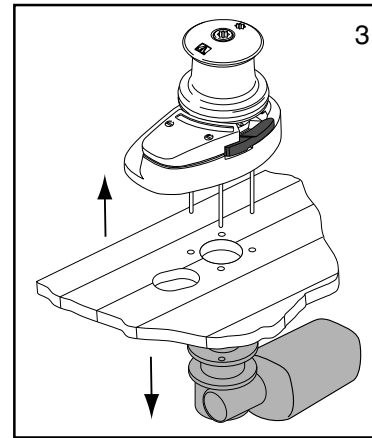
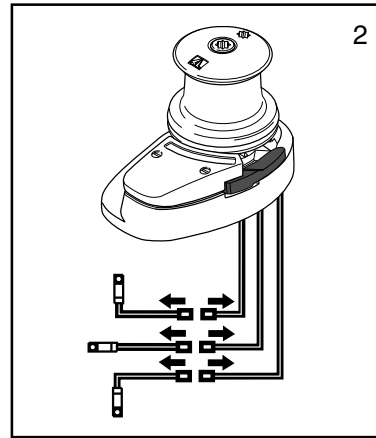
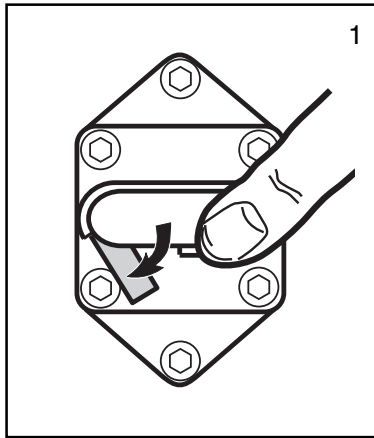

1. Isolate the windlass using circuit breaker/isolator.
2. Disconnect the motor cables from wiring loom.
3. Remove 4 nuts and washers from under deck. Remove windlass from deck and take to workshop.
4. Remove above deck components.

Installation is a reversal of above.

1. Isolieren Sie die Winde mit Stromunterbrecher/Isolator.
2. Lösen Sie die Motorkabel vom Riemenschaft.
3. Entfernen Sie 4 Muttern und Unterlegscheiben unter Deck. Winde vom Deck entfernen und in die Werkstatt bringen.
4. Entfernen Sie die auf Deck befindlichen Bauteile.

Installation erfolgt in umgekehrter Reihenfolge.

1. Isolez le guindeau en utilisant un coupe-circuit/isolateur.
2. Débranchez les fils du moteur du circuit.
3. Retirez les 4 écrous et rondelles de dessous le pont. Retirez le guindeau du pont et emmenez-le à l'atelier.
4. Retirez les composants au dessus du pont.

Pour l'installation procédez à l'inverse de la description ci-dessus.

1. Aísele el torno utilizando el diferencial/aislador.
2. Desconecte los cables del motor del conducto general.
3. Quite 4 tuercas y arandelas de debajo de la cubierta. Extraiga el cabrestante/torno y llévelo al taller.
4. Retire las piezas de cubierta mencionadas.

La instalación es el procedimiento inverso de las instrucciones anteriores.

1. Isolare il verricello per mezzo dell'interruttore automatico o del sezionatore.
2. Scollegare i cavi del motore dal cablaggio.
3. Rimuovere i 4 dadi e le rondelle da sotto il ponte. Rimuovere il verricello dal ponte e portarlo in officina.
4. Rimuovere le componenti da sopra il ponte.

L'installazione si effettua procedendo in modo inverso.

1. Stäng av vinschen med strömbrytaren.
2. Urkoppla motorns kablar från ledningsspölen.
3. Avlägsna 4 muttrar och brickor från under däck. Avlägsna ankarspelet från däck och ta det till verkstaden.
4. Avlägsna komponenter från uppe på däck.

Installation sker i omvänd ordning från ovan beskrivning.

Servicing

Wartung

Entretien

Servicio

Manutenzione

Underhåll





## Specifications

## Technische Angaben

## Spécifications

## Características técnicas

## Caratteristiche tecniche

## Specificationer

Voltage	Motor size	Maximum pull: Chain in gipsy	Maximum pull: Rope in gipsy	Recovery load	Line speed at recovery load	Current draw at recovery load	Payout line speed	Weight
Spannung	Motorgröße	Maximale Ladung: Kette in Verholkopf	Maximale Ladung: Seil in Verholkopf	Arbeitsbelastung	Kettengeschwindigkeit bei Arbeitsbelastung	Strömungszug bei Arbeitsbelastung	Steckgeschwindigkeit	Gewicht
Tension	Puissance du moteur	Charge maximale : Chaîne dans la poupée	Charge maximale: Corde dans la poupée	Charge de travail	Vitesse de Montée en charge	Courant en charge	Vitesse de descente	Poids
Tensión	Tamaño del Motor	Carga máxima: Cadena en rodaje	Carga máxima: Cuerda en rodaje	Carga de trabajo	Velocidad de línea en carga de trabajo	Tensión en carga de trabajo	Velocidad línea de entrega	Peso
Tensione	Dimensioni del motore	Carico massimo: Con catena nel tamburo per alaggio	Velocità di linea al carico di lavoro	Carico di lavoro	Carico minimo: Con cima nel tamburo per alaggio	Consumo di corrente al carico di lavoro	Velocità di linea utile (payout)	Peso
Spänning	Motor storlek	Maximal belastning: Kedja i vinschtrumman (gipsy)	Maximal belastning: Rep i vinschtrumman (gipsy)	Driftsbelastning	Repets hastighet i drift	Elförbrukning i drift	Repets hastighet vid utsläpp	Vikt
<b>12V</b>	<b>700W</b>	<b>600kg</b> (1325lb)	<b>600kg</b> (1325lb)	<b>45kg</b> (100lb)	<b>13.5m/min</b> (44ft/min)	<b>80A</b>	<b>21.0m/min</b> (69ft/min)	<b>21.3kg</b> (47lb) <b>GD</b> <b>20.3kg</b> (45lb) <b>G</b>
<b>24V</b>	<b>900W</b>	<b>700kg</b> (1550lb)	<b>700kg</b> (1550lb)	<b>45kg</b> (100lb)	<b>16.0m/min</b> (53ft/min)	<b>45A</b>	<b>24.0m/min</b> (79ft/min)	<b>21.3kg</b> (47lb) <b>GD</b> <b>20.3kg</b> (45lb) <b>G</b>

## Operation

## Betrieb

## Fonctionnement

## Operación

## Funzionamento

## Drift



PART/SPARES NUMBER	DESCRIPTION	P	D	D
<b>60615RC6 (RC162)</b>	ISO 9.5mm	27.4mm	9.5mm	14-16mm (9/16 - 5/8" U.S.A. only)
	ISO 10mm	30.0mm	10mm	14-16mm (9/16 - 5/8" U.S.A. only)
	French NFE 26-011	30.0mm	10mm	14-16mm (9/16 - 5/8" U.S.A. only)
	German DIN 766	27.0mm	9mm	14-16mm (9/16 - 5/8" U.S.A. only)
	German DIN 766	28.0mm	10mm	14-16mm (9/16 - 5/8" U.S.A. only)
	American ACCO BBB	27.7mm	3/8"	14-16mm (9/16 - 5/8" U.S.A. only)
	Italian	29.0mm	10mm	14-16mm (9/16 - 5/8" U.S.A. only)
	Australian Grade 'L'	29.3mm	10mm	14-16mm (9/16 - 5/8" U.S.A. only)
<b>60615RC7 (RC172)</b>	ISO 8mm	24.0mm	8mm	12-14mm (1/2 - 9/16" U.S.A. only)
	French NFE 26-011	24.0mm	8mm	12-14mm (1/2 - 9/16" U.S.A. only)
	German DIN 766	24.0mm	8mm	12-14mm (1/2 - 9/16" U.S.A. only)
	American G-7 ISO	25.4mm	1/4"	12-14mm (1/2 - 9/16" U.S.A. only)
	American ACCO BBB	25.4mm	5/16"	12-14mm (1/2 - 9/16" U.S.A. only)
	American G-4 ISO	26.2mm	5/16"	12-14mm (1/2 - 9/16" U.S.A. only)
	Italian	24.0mm	8mm	12-14mm (1/2 - 9/16" U.S.A. only)
	Norwegian	23.5mm	1/4"	12-14mm (1/2 - 9/16" U.S.A. only)
	Norwegian	28.0mm	5/16"	12-14mm (1/2 - 9/16" U.S.A. only)
	Norwegian	25.3mm	8mm	12-14mm (1/2 - 9/16" U.S.A. only)
	Australian	23.4mm	8mm	12-14mm (1/2 - 9/16" U.S.A. only)

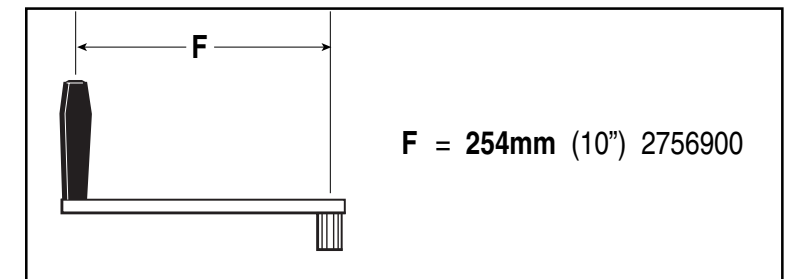
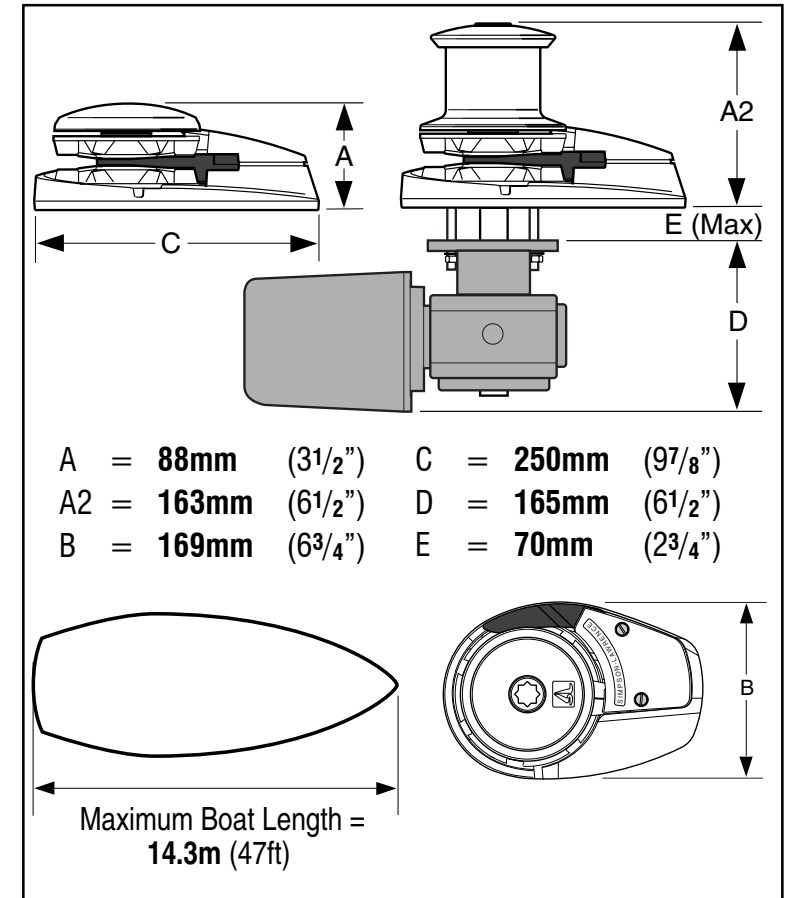



## Warranty

Lewmar warrants its products in normal usage to be free of defects in materials and workmanship for a period of three years from date of purchase by the original purchaser, subject to the conditions, limitations and exceptions listed below. Any part, which proves to be defective in normal usage during that three-year period, will be repaired or at Lewmar's option, replaced by Lewmar.

### A CONDITIONS AND LIMITATIONS

- i Lewmar's liability shall be limited to repair or replacement of the goods or parts defective in materials or workmanship.
- ii Determination of the suitability of the material for the use contemplated by the buyer is the sole responsibility of the buyer and Lewmar shall have no responsibility in connection with such suitability.
- iii Lewmar shall not be liable in any way for:
  - a Failures, loss or damage due to use of products in applications for which they are not intended.
  - b Failures, loss or damage due to corrosion, ultra violet degradation, wear and tear or improper installation.
  - c Failures, loss or damage due to incorrect maintenance.
  - d Failures, loss or damage due to conditions that exceed the product's performance specifications.
- iv Product subject to warranty claim must be returned to Lewmar for examination unless otherwise agreed by Lewmar in writing.
- v Lewmar shall not be responsible for shipping charges nor installation labour associated with any warranty claim.
- vi Service by anyone other than authorised Lewmar representatives shall void this warranty unless it accords with Lewmar guidelines and standards of workmanship.
- vii Lewmar's products are intended for use only for marine purposes. Buyers intending to use them for any other purpose should seek advice from Lewmar, and Lewmar shall be under no liability arising from use, which Lewmar has not approved.

### B EXCEPTIONS

Warranty is limited to a period of one year from the date of purchase in the case of the following:

- Bow thrusters
- Electric motors and electrical equipment
- Electronic controls
- Hydraulic pumps, valves and actuators
- Weather seals
- Products used in "Grand Prix" racing applications

### C LIABILITY

- i Lewmar's liability under this warranty shall be to the exclusion of all other warranties or liabilities (to the extent permitted by law). In particular (but without limitation):
    - a Lewmar shall not be liable for:
      - Any indirect or consequential loss including (without limitation) any loss of anticipated profits, damage to reputation or goodwill, loss of expected future business, damages, costs or expenses payable to any third party or any other indirect losses.
      - Any damage to yachts or equipment.
      - Death or personal injury (unless caused by Lewmar's negligence).
    - b Lewmar grants no warranties regarding the fitness for purpose, use, nature or satisfactory quality of the goods.
    - ii Where the laws of the country do not permit a warranty to be excluded, then such warranty, if permitted by that country's law, shall be limited to a period of one year.
- D SEVERANCE CLAUSE**  
If any clause of these warranties is held by any competent authority to be invalid or unenforceable in whole or in part of the validity of the other clauses of this warranty and the remainder of the clause in question shall not be affected.

**E** This warranty gives you specific legal rights, and you may also have other legal rights, which vary, from country to country. Where the products are sold in the UK under a consumer transaction, the buyer's statutory rights are not affected. Lewmar Limited reserves the right to alter design and specification without prior notice.

### TERMS AND CONDITIONS OF SALE

All sales are subject to Lewmar's General Terms and Conditions of Sale, which can be obtained from Lewmar Limited Head Office in Havant. The foregoing warranty and the following General Conditions of Sale form part only of, but also supplement, Lewmar's General Terms and Conditions of Sale. In the event of any conflict between the foregoing warranty and the following General Conditions of Sale on the one hand and Lewmar's full General Terms and Conditions of Sale on the other, Lewmar's full General Terms and Conditions of Sale shall prevail.

### Prices

All prices are subject to change without prior notice due to the fluctuating costs of materials and wages. Prices are ex-warehouse and are those ruling at the date of despatch and exclude VAT, which will be charged as appropriate.

### Quotations

Any quotation is open for acceptance for a period of 30 days from the date of quotation. Quotations can only be regarded as firm when they are put in writing. (Verbal estimates are made purely for indicative purposes.)

### Return of goods

**RETURNED GOODS WILL NOT BE ACCEPTED NOR CREDIT ISSUED UNLESS THE RETURN IS AUTHORISED BY LEWMAR IN WRITING.**

An authorisation will be issued on approval of return.

All carriage charges on returned goods must be prepaid.

All returned goods accepted and subsequently returned to our stock will be subject to a 15% restocking charge.

Items returned in a damaged condition will not be credited at full value.

Custom fabricated items or parts will not be accepted for return.

### Catalogues

Sales literature and product manuals are available from Lewmar on request.

These items can also be ordered from our Web site.

### Availability

Goods can be obtained from your local boat builder or chandler. We will be pleased to inform you of your nearest supplier.

## Garantie

Lewmar garantiert für einen Zeitraum von drei Jahren ab Kaufdatum – den normalen Gebrauch der Produkte vorausgesetzt -, daß seine Produkte keine Herstellungs- oder Materialfehler aufweisen. Diese Gewährleistung erfolgt zu den Bedingungen und mit den Beschränkungen und Ausnahmen, die nachstehend aufgeführt sind. Teile, die sich bei normalem Gebrauch während der dreijährigen Garantiezeit als fehlerhaft erweisen, werden von Lewmar repariert oder aufgrund Lewmar's Entscheidung ausgetauscht.

### A BEDINGUNGEN UND EINSCHRÄNKUNGEN

- i Die Haftung von Lewmar ist auf die Reparatur oder den Austausch der Teile beschränkt, die Material- oder Herstellungsfehler aufweisen.
  - ii Die Feststellung, ob das Material für die vom Käufer bezweckte Verwendung geeignet ist, fällt unter die alleinige Verantwortung des Käufers. Lewmar übernimmt keine Haftung im Zusammenhang mit einer solchen Eignungsfeststellung.
  - iii Lewmar kann nicht haftbar gemacht werden für:
    - a Versagen, Verlust oder Schäden aufgrund der Nutzung der Produkte in Anwendungen, für die sie nicht bestimmt sind.
    - b Versagen, Verlust oder Schäden durch Korrosion, UV-Zersetzung, normalen Verschleiß oder falsche Installation.
    - c Versagen, Verlust oder Schäden durch falsche Wartung.
    - d Versagen, Verlust oder Schäden durch Überbeanspruchung der Produkte.
  - iv Produkte, für die Garantieansprüche geltend gemacht werden, müssen an Lewmar zwecks Prüfung zurückgesandt werden, es sei denn, daß Lewmar schriftlich eine andere Vereinbarung bestätigt hat.
  - v Lewmar übernimmt keine Frachtkosten oder Kosten für Installationsarbeiten im Zusammenhang mit einem Garantieanspruch.
  - vi Diese Garantie verfällt, wenn andere Personen als zugelassene Lewmar-Vertreter Servicearbeiten in Bezug auf die Produkte durchführen, es sei denn, daß diese Arbeiten den Richtlinien und Herstellungsstandards von Lewmar entsprechen.
  - vii Lewmar Produkte sind ausschliesslich für den Einsatz im Wassersportbereich konzipiert. Käufer, die diese Produkte für jeglichen anderen Zweck benutzen wollen, sollten das Einverständnis von Lewmar einholen; Lewmar unterliegt dabei keiner Haftung durch den Gebrauch, den Lewmar nicht ausdrücklich gebilligt hat.
- B AUSNAHMEN**  
Die Garantie ist in folgenden Fällen für die Zeitdauer eines Jahres, beginnend mit dem Datum des Verkaufes befristet:
- Bugstrahlruder
  - Elektrische Motoren und elektrische Ausrüstung
  - Elektronische Steuerungen
  - Hydraulische Pumpen, Ventile und Drehzahlregler
  - Wetterdichtungen
  - Produkte im "Grand Prix"-Einsatz
- C HAFTUNG**
- i Die Haftung seitens Lewmar schließt alle anderen Garantien und Verantwortlichkeiten (in dem Maße, wie das Gesetz dies zuläßt) aus. Insbesondere (jedoch nicht limitativ):
    - a haftet Lewmar nicht für
      - eventuelle indirekte Schäden oder Folgeschäden einschließlich (jedoch ohne Begrenzung) entgangener erwarteter Gewinne, des Verlusts von erwartetem zukünftigem Geschäft, Schädigung von Ruf oder Goodwill sowie einschließlich Schäden, Kosten oder Aufwendungen, die an Dritte zahlbar sind sowie einschließlich anderer indirekter Verluste;
      - Schäden an Yachten oder Ausrüstung;
      - Tod oder Personenschäden (ausgenommen verursacht durch Fahrlässigkeit von Lewmar).
    - b Lewmar gewährt keine Garantie bezüglich der Eignung der Produkte hinsichtlich der vom Käufer bezweckten Nutzung, des Gebrauchs, der Art, der Marktängigkeit oder der befriedigenden Qualität der Produkte.
    - ii Wenn die relevanten Gesetze des betreffenden Landes den Ausschluß von Garantien nicht erlauben, wird die Garantie, falls die Gesetze dies zulassen, auf ein (1) Jahr beschränkt.

### D ABTRENNBARKEIT EINZELNER BESTIMMUNGEN

Falls eine oder mehrere dieser Garantiebestimmungen von einer zuständigen Behörde ganz oder teilweise für nicht gültig oder nicht einklagbar erachtet werden, mindert dies nicht die Gültigkeit der übrigen Bestimmungen dieser Garantie und des Rests der betreffenden Bestimmung.

**E** Aufgrund dieser Garantie haben Sie bestimmte gesetzmäßige Rechte; darüber hinaus stehen Ihnen gegebenenfalls von Land zu Land unterschiedliche sonstige gesetzmäßige Rechte zu. Werden die Produkte im UK unter Verbraucherbedingungen verkauft, sind die gesetzmässigen Rechte des Käufers nicht betroffen. Lewmar Limited behält sich das Recht vor, das Design, die Konstruktion und die Spezifikationen von Produkten ohne vorherige Ankündigung zu ändern.

### ALLGEMEINE VERKAUFSBEDINGUNGEN

Alle Verkäufe unterliegen den Allgemeinen Verkaufsbedingungen von Lewmar in ihrer vollständigen Fassung, die auf Anfrage bei der Hauptniederlassung von Lewmar Marine in Havant, Großbritannien, erhältlich ist. Die obige Garantie und die folgenden allgemeinen Verkaufsbedingungen sind Bestandteil und Ergänzung dieser vollständigen Allgemeinen Verkaufsbedingungen von Lewmar. Im Falle von Widersprüchen zwischen der obigen Garantie und den folgenden allgemeinen Verkaufsbedingungen einerseits und den vollständigen Allgemeinen Verkaufsbedingungen von Lewmar andererseits sind die vollständigen Allgemeinen Verkaufsbedingungen maßgeblich.

### PREISE

Alle Preise unterliegen eventuellen Änderungen ohne vorherige Ankündigung aufgrund von fluktuierenden Material- und Lohnkosten. Die Preise verstehen sich ab Lager und ohne Mehrwertsteuer (die in Rechnung gestellt wird, falls anwendbar) und sind die Preise, wie sie am Versanddatum gelten.

### ANGEBOTE

Alle Angebote sind für den Zeitraum von 30 Tagen ab dem Angebotsdatum gültig. Angebote gelten nur als verbindlich, wenn sie schriftlich unterbreitet wurden. (Mündliche Aussagen dienen nur zu Indikationszwecken.)

### RÜCKSENDUNG VON WÄREN

**ZURÜCKGESANDTE WAREN WERDEN NUR DANN ANGENOMMEN UND GUTGESCHRIEBEN, WENN LEWMAR DER RÜCKSENDUNG SCHRIFTLICH ZUGESTIMMT HAT.**

Eine Genehmigung wird bei Zustimmung zur Rücksendung ausgestellt. Alle Frachtkosten für Rücksendungen müssen vom Rücksender im voraus bezahlt werden.

Alle zurückgesandten Waren, die angenommen und später wieder an unser Lager zurückgesandt wurden, unterliegen einer Wiedereinlagerungsgebühr in Höhe von 15% des Warenwertes.

Artikel, die in beschädigtem Zustand zurückgesandt wurden, werden nicht zum vollen Wert gutgeschrieben.

Sonderanfertigungen sind von der Rücknahme ausdrücklich ausgeschlossen.

### KATALOGE

Katalog- und Prospektmaterial sowie Produkthandbücher sind auf Anfrage bei Lewmar erhältlich. Diese Artikel können auch auf unserer Internetseite angefordert werden.

### BEZUGSMÖGLICHKEITEN

Unsere Produkte können Sie bei Ihrer örtlichen Werft oder dem ortsansässigen Lewmar-Händler beziehen. Wir teilen Ihnen gerne die Anschrift des Lieferanten in Ihrer Nähe mit.





## Garantie

LEWMAR garantit ses produits, dans des conditions normales d'utilisation, contre toutes pièces défectueuses ou défauts de fabrication pendant trois ans à partir de la date d'achat par l'acheteur d'origine, sous réserve des conditions, restrictions et exceptions listées ci-après. Toute pièce qui s'avère défectueuse à la suite d'une utilisation normale au cours de cette période de trois ans sera réparée ou remplacée par LEWMAR, qui sera seul juge du bien-fondé de sa décision de réparer ou remplacer ladite pièce.

### A Conditions et restrictions

- i La responsabilité de LEWMAR sera limitée à la réparation ou au remplacement des marchandises ou pièces présentant des défauts de matériel ou de fabrication.
- ii Il incombe à l'acheteur seul de déterminer si le matériel est adapté à l'usage auquel il le destine et LEWMAR ne saurait être tenu responsable de toute décision en ce domaine.
- iii LEWMAR ne reconnaît aucune responsabilité pour:
  - a Les pannes, pertes et détériorations consécutives à une utilisation inadéquate des produits.
  - b Les pannes, pertes et détériorations causées par la corrosion, la dégradation par ultraviolets, l'usure normale ou une installation inadéquate.
  - c Les pannes, pertes et détériorations dues à un entretien inadéquat.
  - d Les pannes, pertes et détériorations dues à des conditions qui ne sont pas prévues par les spécifications du produit.
- iv Tout produit faisant l'objet d'une réclamation sous garantie devra être renvoyé à LEWMAR pour être examiné, sauf stipulation contraire par écrit de LEWMAR.
- v LEWMAR n'est pas responsable des frais d'expédition ou de main d'œuvre associés à toute réclamation sous garantie.
- vi Tout entretien effectué par quiconque autre que les représentants agréés LEWMAR annulera cette garantie, sauf s'il est effectué en accord avec les directives et normes de fabrication de LEWMAR.
- vii Les produits LEWMAR sont destinés à un usage marin. Les acheteurs destinant les produits LEWMAR à un usage autre que celui-ci doivent préalablement prendre conseil auprès de LEWMAR, qui décline toute responsabilité vis-à-vis d'un type d'usage qui n'aurait pas été approuvé par LEWMAR.

### B Exceptions

La garantie est limitée à une période d'un an à compter de la date d'achat pour les produits suivants:

- Propulseur d'étrave
- Moteurs électriques et équipement électrique
- Commandes électroniques
- Pompes hydrauliques, valves et dispositifs de commande
- Joints étanches
- Produits utilisés dans les épreuves de type "Grands Prix"

### C Responsabilité

- i La responsabilité de LEWMAR dans le cadre de la présente garantie exclut toutes autres garanties ou responsabilités, sous réserve du respect des dispositions légales en vigueur et il est entendu que :
  - a LEWMAR décline toute responsabilité pour:
    - tout dommage indirect ou tout préjudice financier consécutif incluant notamment, sans que la liste soit exhaustive, la perte de revenus anticipée, l'atteinte à la réputation ou à la clientèle, la perte de prospects, les dommages et intérêts, le coût et les dépenses qui doivent être payés à une tierce personne ou toute autre perte indirecte;
    - tout dommage causé aux yachts ou aux équipements;
    - le décès ou les dommages corporels des tiers (sauf en cas de faute établie de LEWMAR).
  - b Il n'existe aucune garantie de vendabilité ni d'aptitude au but ou à l'usage ni de qualité satisfaisante de la marchandise.
  - ii Certains pays interdisent toute exclusion de garantie. Dans ce cas, la garantie, si la loi l'autorise, sera limitée à une période d'un an.

### D Séparation de clause

Si l'une des clauses de cette garantie était invalidée ou jugée inapplicable par une autorité compétente, en tout ou partie, la validité des autres clauses de cette garantie, ou la partie non contestée de la clause en question, ne serait pas affectée.

- E Cette garantie vous donne des droits particuliers, mais vous pouvez également bénéficier d'autres droits qui varient selon les pays. Lorsque les produits sont vendus au Royaume-Uni dans le cadre d'une opération de vente au public, les droits fondamentaux de l'acheteur restent sans changement. LEWMAR Ltd se réserve le droit de modifier la conception et les spécifications de ses produits sans avertissement préalable.

**CONDITIONS GENERALES DE VENTE**  
Toute vente est soumise aux Conditions Générales de Vente de LEWMAR qui peuvent être obtenues sur demande adressée à Lewmar Limited Head Office, Havant.  
Les précédentes clauses de garantie ainsi que les conditions générales de ventes qui suivent y compris les suppléments font partie intégrante des Conditions Générales de Vente de LEWMAR et viennent les compléter. En cas de conflit entre d'une part les précédentes clauses de garantie et les conditions générales de vente qui suivent et d'autre part l'intégralité des Conditions Générales de Vente de LEWMAR, il est entendu que ce sont ces dernières qui prévaudront.

### Prix

Tous les prix peuvent être modifiés sans avis préalable en fonction des variations des prix des matériaux et du coût de la main d'œuvre. Les prix sont ex-entrepôt et correspondent au prix en cours à la date d'envoi, les prix ne comprennent pas la TVA qui sera appliquée au taux en vigueur.  
Devis

Tout devis reste soumis à réserve d'acceptation pendant une période de 30 jours suivant la date portée sur le devis. Les devis ne sont considérés comme définitifs que lorsqu'ils sont donnés par écrit (les devis verbaux sont donnés uniquement à titre indicatif).

### Renvoi de marchandises

**LES MARCHANDISES RETOURNEES NE SERONT PAS ACCEPTEES ET AUCUN REMBOURSEMENT NE SERA ACCORDE SANS AUTORISATION ECRITE DE LEWMAR.**

Une autorisation sera délivrée à l'acceptation du retour.

Tous les frais de retour des marchandises doivent être réglés d'avance. Toutes les marchandises acceptées et renvoyées ultérieurement à nos magasins seront soumises à 15% de frais de remise en stock. Les articles retournés en mauvais état ne seront pas remboursés dans leur totalité. Les articles ou pièces fabriqués sur mesure ne peuvent pas être retournés. Catalogues

Des catalogues, prospectus et manuels d'utilisation des produits LEWMAR seront expédiés par LEWMAR sur demande. Les articles figurant dans les documents énumérés ci-dessus peuvent également être commandés à partir de notre site Web.

### Disponibilité

Les marchandises sont en vente chez votre chantier ou shipchandler local. Nous serons heureux de vous indiquer l'adresse du fournisseur le plus proche de votre domicile.

## Garantía

Lewmar garantiza sus productos en uso normal como exentos de defectos en materiales y mano de obra por un período de tres años a partir de la fecha de la compra por el comprador original, con sujeción a las condiciones, limitaciones y excepciones indicadas a continuación. Cualquier pieza que se demuestre que es defectuosa en su uso normal durante el dicho período de tres años será reparada o, a elección de Lewmar, sustituida por Lewmar.

### A CONDICIONES Y LIMITACIONES

- i La responsabilidad de Lewmar se limitará a la reparación o sustitución de las mercancías o piezas defectuosas en sus materiales o fabricación.
- ii La determinación de la adecuación del material para el uso que le pretende dar el comprador es responsabilidad única del comprador y Lewmar no tendrá responsabilidad alguna respecto a tal adecuación.
- iii Lewmar no tendrá responsabilidad alguna por:
  - a Averías, pérdidas o daños debidas al uso de productos en aplicaciones para las que no fueron diseñados.
  - b Averías perdidas o daños debidas a la corrosión, degradación por rayos ultravioleta, desgaste normal o instalación inadecuada.
  - c Averías perdidas o daños debidas a mantenimiento incorrecto.
  - d Averías perdidas o daños debidas a uso en condiciones que exceden las especificaciones de utilización del producto.
- iv El producto sujeto a reclamación de garantía ha de enviarse a Lewmar para su examen a no ser que se acuerde de otra manera por escrito por Lewmar.
- v Lewmar no será responsable de los gastos de transporte ni del trabajo de instalación correspondiente a cualquier reclamación de garantía.
- vi El mantenimiento llevado a cabo por cualquiera que no sea un representante autorizado de Lewmar causará que la presente garantía quede anulada a no ser que sea hecho de acuerdo con las directrices y normas de mano de obra de Lewmar.
- vii Los productos Lewmar están destinados solamente para uso en aplicaciones marinas. Los compradores que pretendan utilizarlos en cualquier otra aplicación deben consultarlo a Lewmar, y Lewmar no tendrá ninguna responsabilidad surgida en una utilización no aprobada por Lewmar.

### B EXCEPCIONES

La garantía se limita a un período de un año a partir de la fecha de la compra en los casos siguientes:

- Propulsores de proa
- Motores eléctricos y equipo eléctrico
- Controles electrónicos
- Bombas, válvulas y actuadores hidráulicos
- Juntas de estanqueidad
- Productos usados en aplicaciones de competición tipo "Grand Prix"

### C RESPONSABILIDAD

- i La responsabilidad de Lewmar bajo esta garantía excluye la aplicación de cualquier otra garantía o responsabilidad (dentro de los límites permitidos por la ley). Particularmente (pero no exclusivamente):
  - a Lewmar no será responsable de:
    - Cualquier daño indirecto o consecuencia incluyendo (sin limitación) cualquier pérdida de beneficios previstos, daño a la reputación o crédito, pérdida de futuros negocios esperados, daños, costes o gastos pagaderos a terceras partes o cualquier otra pérdida.
    - Cualquier daño a yates o su equipo.
    - Muerte o lesiones a personas (excepto si son debidas a negligencia por parte de Lewmar).
  - b Lewmar no otorga garantías en lo referente a la adecuación al propósito, uso, naturaleza, comerciabilidad o calidad satisfactoria de los productos
  - ii Cuando las leyes de un país no permitan la exclusión de una garantía, dicha garantía estará limitada a un año, si la ley de tal país lo permite.

### D CLÁUSULA DE SEPARACIÓN

Si alguna cláusula de esta garantía es dada como inválida o no aplicable en todo o en parte por alguna autoridad competente, la validez de la demás cláusulas y del resto de la cláusula en cuestión no se vera afectada.

- E Esta garantía le da a usted derechos legales específicos, y puede tener además otros derechos legales que varían de un país a otro. Cuando los productos son vendidos en el Reino Unido (UK) en una transacción de consumo los derechos del estatuto del comprador no quedan afectados.

Lewmar Limited se reserva el derecho a cambiar el diseño y las especificaciones sin aviso previo.

\*Esta garantía cubre todos los productos presentados en los catálogos de Lewmar a partir de 1992 comprados después del 1 de Julio de 1992.

### CONDICIONES GENERALES DE VENTA

Todas las ventas están sujetas a las condiciones generales de venta de Lewmar, disponibles en la oficina principal de Lewmar Marine Ltd en Havant (UK). La garantía precedente y las siguientes condiciones generales de venta son solo una parte de las condiciones generales de venta de Lewmar. Precios

Todos los precios quedan sujetos a cambio sin previo aviso debido a la fluctuación de los costes de los materiales y salarios. Los precios se entienden por los materiales en nuestro almacén y serán los vigentes en la fecha del despacho y no incluyen el IVA que se cargará según sea apropiado.

### Presupuestos

Cualquier presupuesto queda sujeto a su aceptación antes de transcurridos 30 días a partir de la fecha del mismo. Los presupuestos únicamente pueden considerarse en firme si se presentan por escrito (las estimaciones verbales se hacen puramente con fines indicativos).

### Devolución de mercancías

**LAS MERCANCÍAS DEVUELTAS NO SERÁN ACEPTADAS NI ABONADAS A NO SER QUE LA DEVOLUCIÓN ESTÉ AUTORIZADA POR ESCRITO POR LEWMAR.**

Si se aprueba una devolución se emitirá una autorización.

Todos los gastos de transporte de las mercancías devueltas tienen que ser a portes pagados.

Todas las mercancías cuya devolución sea aceptada y que, consiguientemente sean devueltas a nuestros stocks quedarán sujetas a un cargo del 15% por gastos reinserción en stock. Los artículos que se devuelvan deteriorados no serán abonados por la totalidad de su valor.

Los artículos o piezas fabricados por encargo o según especificaciones del cliente no serán aceptados para devolución.

### Catálogos

Pueden obtenerse folletos de los productos dirigiéndose a Lewmar.

### Disponibilidad

Nuestros productos se pueden obtener a través de astilleros y revendedores locales. Tendremos mucho gusto en informarle de su proveedor Lewmar más cercano.







## Garanzia

La Lewmar garantisce che i suoi prodotti, utilizzati normalmente, siano senza difetti sia nei materiali che nella lavorazione per un periodo di tre anni dalla data di acquisto dal primo acquirente, secondo le condizioni, limitazioni ed eccezioni elencate di seguito. Qualsiasi componente che durante il normale uso venga trovato difettoso, nel periodo di tre anni previsto dalla garanzia, verrà dalla Lewmar, a sua scelta, o riparato o sostituito.

### A. CONDIZIONI E LIMITAZIONI

- I. La garanzia della Lewmar prevede esclusivamente la riparazione o la sostituzione del prodotto o delle parti difettose per natura o per messa in opera.
- II. La definizione dell'idoneità d'uso del prodotto è sola responsabilità dell'acquirente e la Lewmar non avrà responsabilità alcuna riguardo alla scelta d'uso.
- III. La Lewmar non sarà responsabile in alcun modo per:
  - a. Malfunzionamento, perdita o danno dovuto all'uso inadeguato dei prodotti.
  - b. Malfunzionamento, perdita o danno dovuto a corrosione, degradazione da raggi ultravioletti, usura o installazione inadeguata.
  - c. Malfunzionamento, perdita o danno dovuto a manutenzione inadeguata.
  - d. Malfunzionamento, perdita o danno dovuto a condizioni che eccedano quelle specificate per la performance del prodotto.
- IV. Il prodotto per cui si reclama la garanzia deve essere rimandato alla Lewmar per essere esaminato, a meno che non ci siano diversi accordi scritti con la società stessa.
- V. La Lewmar non sarà responsabile per alcuna spesa di spedizione o di manodopera relativa all'installazione di materiale relativo a reclami di garanzia.
- VI. La manutenzione effettuata da persone non autorizzate dalla Lewmar renderà nulla questa garanzia, a meno che la manutenzione stessa non sia effettuata secondo le linee guida e gli standard di manodopera previsti dalla Lewmar.
- VII. I prodotti Lewmar sono intesi ad uso esclusivamente marino. Gli acquirenti che intendano usarli a qualsiasi altro fine dovrebbero consigliarsi con la Lewmar; quest'ultima non sarà responsabile per usi che la stessa non abbia approvato.

### B. ECCEZIONI

La garanzia viene limitata ad un periodo di un anno dalla data di acquisto per i seguenti materiali:

- Propulsori di prua
- Motori elettrici ed equipaggiamento elettrico
- Controlli elettronici
- Pompe idrauliche, valvole e messa in moto
- Chiusure stagne
- Prodotti utilizzati in competizioni "Grand Prix"

### C. RESPONSABILITÀ

- I. La responsabilità della Lewmar per quanto riguarda questa garanzia esclude tutte le altre garanzie e responsabilità (fino al limite consentito dalla legge). In particolare (ma non circoscritte a quanto segue):
  - a. La Lewmar non sarà responsabile per:
    - qualsiasi perdita indiretta o consequenziale, ivi inclusa (ma non limitata a) qualsiasi perdita di introiti previsti, danni alla reputazione o avviamento, perdita di lavori previsti, danni costosi o spese pagabili a terzi o qualsivoglia perdita indiretta.
    - Danni a yachts o ad equipaggiamento.
    - Morte o danni personali (a meno che non siano causati dalla negligenza della Lewmar stessa).
  - b. La Lewmar non concede garanzie riguardanti l'idoneità d'uso, l'utilizzo, la natura o la soddisfacente qualità del prodotto.
- II. Ove le leggi della nazione non permettano l'esclusione della garanzia, la garanzia stessa, se permesso dalle leggi della nazione, verrà limitata ad un periodo di un anno.

### D. CLAUSOLA DISGIUNTIVA

Qualora una delle clausole di questa garanzia venisse reputata non valida o non applicabile dalle competenti autorità nel suo insieme o in parte, la validità delle altre clausole e quanto resta della clausola stessa non verrà compromessa.

E. Questa garanzia prevede dei diritti specifici, altri diritti potrebbero essere applicabili di nazione in nazione.

Ove i prodotti vengano venduti in Gran Bretagna con una transazione commerciale i diritti statuari dell'acquirente non vengono modificati.

La Lewmar Limited si riserva il diritto di modificare il design e le specifiche senza darne alcun preavviso.

### TERMINI E CONDIZIONI DI VENDITA

Tutte le vendite sono soggette alle Condizioni e Termini Generali di Vendita della Lewmar che possono essere richieste alla sede della Lewmar Limited di Havant. La precedente garanzia e le seguenti Condizioni Generali di Vendita formano parte integrante e supplemento delle Condizioni e Termini Generali di Vendita della Lewmar. Nel caso la precedente garanzia e le seguenti Condizioni Generali di Vendita contrastino con le Condizioni e Termini Generali di Vendita della Lewmar quanto contenuto in quest'ultimo documento prevarrà.

### Prezzi

Tutti i prezzi sono soggetti a revisione senza preavviso per via dei cambiamenti del costo dei materiali e dei salari. I prezzi sono da intendersi franco-magazzino ed IVA esclusa, che verrà applicata come previsto; il listino applicabile sarà quello del giorno di spedizione.

### Offerte

Le offerte hanno una validità di 30 giorni dalla data di emissione. Le offerte sono da reputarsi valide solo se messe per iscritto. (Le stime verbali sono date solo ed esclusivamente ad uso indicativo.)

### Merce resa

LA MERCE RESA NON VERRÀ ACCETTATA NÉ VERRANNO EMESSE NOTE DI CREDITO A MENO CHE IL RESO NON SIA STATO AUTORIZZATO PER ISCRITTO DALLA LEWMAR.

Una autorizzazione verrà emessa a seguito dell'approvazione del reso.

Tutte le spese di spedizione dei resi dovranno essere prepagate.

Tutto il materiale accettato come reso e ritornato al magazzino verrà sottoposto ad un 15% di imposta di re-immagazzinaggio.

La merce resa danneggiata non verrà accreditata per l'intero valore.

La merce fatta su misura non verrà accettata come reso.

### Cataloghi

Tutte le informazioni di vendita ed i manuali di prodotto sono disponibili dalla Lewmar su richiesta. Questo materiale può essere richiesto tramite il nostro sito Web.

### Disponibilità

La merce può essere reperita anche tramite il vostro cantiere navale o rivenditore. Saremo lieti di fornirVi informazioni sul rivenditore a Voi più vicino.

## Garanti

Lewmar garantisce che i suoi prodotti, utilizzati normalmente, siano senza difetti sia nei materiali che nella lavorazione per un periodo di tre anni dalla data di acquisto dal primo acquirente, secondo le condizioni, limitazioni ed eccezioni elencate di seguito. Qualsiasi componente che durante il normale uso venga trovato difettoso, nel periodo di tre anni previsto dalla garanzia, verrà dalla Lewmar, a sua scelta, o riparato o sostituito.

### A. VILLKOR OCH BEGRÄNSNINGAR

- i Lewmars ansvarsskyldighet skal begränsas till reparation eller utbyte av de artiklar eller de delar som är bristfälliga med avseende på material eller utförande.
- ii Att fastställa materialets lämplighet för den av köparen avsedda ändringen är uteslutande köparens ansvar och Lewmar skall inte ha någon ansvarsskyldighet med anknytning till sådan lämplighet.
- iii Lewmar skall inte på något sätt vara ansvarig för:
  - a Bristfälligheter, förlust eller skada till följd av produkternas användning inom områden, som de inte är avsedda för.
  - b Bristfälligheter, förlust eller skada till följd av korrosion, ultraviolettt nedbrytning, förlitning eller felaktigt installation.
  - c Bristfälligheter, förlust eller skada till följd av felaktigt underhåll.
  - d Bristfälligheter, förlust eller skada till följd av förhållanden som överskrider produktens prestandaspecifikation.
- iv Produkt som är föremål för anspråk enligt garantin måste returneras till Lewmar för undersökning såvida ej annat förfaringsätt skriftligen har medgivits av Lewmar.
- v Lewmar skall inte vara ansvarig för speditorsavgifter eller arbetskostnader för installation i samband med något anspråk enligt garantin.
- vi Underhållsarbete av någon annan person eller firma än av Lewmars auktoriserade representanter gör denna garanti ogiltig om detta arbete inte överensstämmer med Lewmars riktlinjer och normer för utförande.
- vii Lewmars produkter är ämnade för endast marint bruk. Kunder vilka har för avsikt att använda produkterna till annat ändamål, måste söka råd från Lewmar och Lewmar kan aldrig belastas för användning som Lewmar inte har godkänt.

### B. UNDANTAG

Garantin begränsas till en period av ett år från inköpsdatum, för följande produkter:

- Bogpropellrar
- Elmotorer och elektrisk utrustning
- Elektroniska styrordningar
- Hydrauliska pumpar, ventiler och ställdon
- Väderbeständiga förslutningar
- Produkter som används i "Grand Prix-tävlingar"

### C. ANSVAR

Lewmar skall inte ansvara för:

- Någon indirekt förlust inklusive (utan begränsning) förväntade vinster, fördrävat rykte, eller goodwill, förlust av framtida affärer, skador kostnader eller utgifter till tredje part eller någon annan indirekt kostnad
- Någon skada på farkost eller utrustning
- Dödsfall eller personlig skada (förutsatt att ej åsamkats av Lewmars försumlighet).

Det finns inga garantier i syfte på säljbarhet av något slag, uttryckligen eller antydd, och inga garantier skall göras gällande enligt lag. Varaktigheten av sådana garantier som inte desto mindre görs gällande enligt lag till förmån för konsumenten skall begränsas till en period av ett år från och med nyinköp av användaren. I vissa länder medges inte begränsningar på hur länge en antydd garanti varar, varför ovanstående kanske inte gäller för Er.

### D. DELNINGSS KLAUSUL

Lewmar skall inte vara ansvarig för följdskador på segelbåtar, utrustning eller annan egendom eller personer till följd av någon bristfällighet hos Lewmars utrustning. I vissa länder medges inte uteslutning eller begränsning av oförutsedda skador eller följdskador, varför ovanstående uteslutning kanske inte gäller för Er.

E. Denna garanti ger Er bestämda laga rättigheter och Ni kan även ha andra laga rättigheter som kan avvika från land till land. Lewmar Marine Ltd. förbehåller sig rätten att ändra konstruktion och specifikation utan förvarning.

### ALLMÄNNA FÖRSÄLJNINGSVILLKOR

Våra detaljerade försäljningsvillkor kan ansökas från vårt inregistrerade kontor i Havant, England. Vid en pågående reklamation under de gällande försäljnings villkoren från respektive part. Om eventuell konflikt mellan dessa parter skulle uppstå, gäller Lewmars generella försäljningsvillkor.

### Priser

Samtliga priser underkastas förändringar utan förvarning till följd av fluktuerande kostnader av material och arbetslöner. Priserna är fritt från lager och är de som gäller vid datum för avsändning och exklusive moms som kommer att debiteras enligt gällande förordning.

### Offerten

Alla offerter avges med förbehåll för godtagande under en period om 30 dagar från och med offertdatum. Offerter kan endast betraktas som fasta offerter när de avlämnas skriftligen (muntliga beräkningar avges endast i angivande syfte).

### Returering av varor

RETURNERADE VAROR KOMMER INTE ATT ACCEPTERAS ELLER KREDITERAS SÅVIDA INTE RETURNERINGEN SKRIFTLIGEN ÄR BEMYNDIGAD AV LEWMAR.

Ett bemyndigande kommer att utfärdas vid godkännande av retureringen. Alla transportkostnader på returnerade varor måste vara förutbetalda.

Alla returvaror som accepterats och som därefter returneras till vårt lager blir föremål för en återlämningsavgift av 15% av varans pris. Artiklar som returneras i skadat skick kommer inte att krediteras till fullt värde.

Specialtillverkade artiklar eller delar kommer inte att accepteras för returering.

### Kataloger

Produktbroschyrer kan ansökas från Lewmar på begäran. Dessa kan dessutom beställas över vår Hemsida på Internet.

### Tillgänglighet

Varor kan ansökas från Er lokala båtbyggare eller, återförsäljare av båtutrustning.



**Lewmar UK/Rest of World**

Lewmar Ltd, Southmoor Lane, Havant,  
Hampshire, PO9 1JJ, UK

**tel** +44 (0)23 9248 5700  
**fax** +44 (0)23 9248 5710  
**e-mail** [info@uk.lewmar.com](mailto:info@uk.lewmar.com)

**Lewmar USA**

Lewmar Inc,  
351 New Whitfield Street,  
Guilford, CT 06437, USA

**tel** +1 (203) 458 6200  
**fax** +1 (203) 453 5669  
**e-mail** [info@usa.lewmar.com](mailto:info@usa.lewmar.com)

**Lewmar Mid Europe**

Lewmar Ltd, Popovstraat 12,  
8013 RK Zwolle, The Netherlands

**tel** +31 (0)38 427 34 90  
**fax** +31 (0)38 421 56 42  
**e-mail** [info@holland.lewmar.com](mailto:info@holland.lewmar.com)

**Lewmar Southern Europe**

Lewmar Ltd, Place Bernard Moitessier, 17000  
La Rochelle, France

**tel** +33 (0)5 46 50 50 46  
**fax** +33 (0)5 46 50 59 04  
**e-mail** [info@france.lewmar.com](mailto:info@france.lewmar.com)

**Lewmar Southern Europe (Cannes)**

Lewmar Ltd, Allée Charles Nungesser, Parc  
D'Activités de la Siagne, 06210 Mandelieu,  
France

**tel** +33 (0)4 93 48 80 48  
**fax** +33 (0)4 93 48 37 50  
**e-mail** [info@france.lewmar.com](mailto:info@france.lewmar.com)

**Lewmar Southern Europe (Spain)**

Lewmar Ltd, Sucursal en Espana, Joan de  
Borbó 92, 08039 Barcelona, Spain

**tel** +34 93 221 94 37  
**fax** +34 93 225 19 49  
**e-mail** [info@spain.lewmar.com](mailto:info@spain.lewmar.com)

**Lewmar Northern Europe**

Lewmar Marin AB, Hällefregatan 24,  
S - 426 58 Västra Frölunda, Sweden

**tel** +46 (0)31 769 7700  
**fax** +46 (0)31 769 7710  
**e-mail** [info@sweden.lewmar.com](mailto:info@sweden.lewmar.com)

**Lewmar Northern Europe (Finland)**

Lewmar Marin AB (Finland),  
Laaksotie 10 A-B, 02700,  
Kauniainen, Finland

**tel** +358 (0)9 5489 5110  
**fax** +358 (0)9 5489 5111  
**e-mail** [info@finland.lewmar.com](mailto:info@finland.lewmar.com)

**Lewmar Limited**

Southmoor Lane, Havant,  
Hampshire, PO9 1JJ, UK

**tel** +44 (0)23 9247 1841  
**fax** +44 (0)23 9248 5720  
**e-mail** [info@lewmar.com](mailto:info@lewmar.com)  
**website** [www.lewmar.com](http://www.lewmar.com)



Copyright © 2001 Lewmar Scotland. All Rights Reserved. 66300012 Rev B

**SIMPSON**

**LAWRENCE**

*Growing with Lewmar*